

**ПРЕСЕПАРАТОР МАСЛЯНОГО ТУМАНА
серии ПМТ**

**РУКОВОДСТВО ПО ЭКСПЛУАТАЦИИ
ПАСПОРТ**

ПМТ1-00.00.00 РЭ



СовПлим

г. Минск, мкр-н Уручье, пр. Независимости, 199, центральный корпус, логистический

Тел.: +375 (17) 399-83-88

e-mail: 5@sovplymbel.by

<https://sovplymbel.by>

Содержание

ВВЕДЕНИЕ	3
1 НАЗНАЧЕНИЕ.....	3
2 ТЕХНИЧЕСКИЕ ХАРАКТЕРИСТИКИ	3
3 КОМПЛЕКТАЦИЯ.....	3
4 УСТРОЙСТВО И ПРИНЦИП РАБОТЫ	4
5 ТРЕБОВАНИЯ БЕЗОПАСНОСТИ	5
6 МОНТАЖ И ЭКСПЛУАТАЦИЯ	5
7 ТЕХНИЧЕСКОЕ ОБСЛУЖИВАНИЕ	6
8 НЕИСПРАВНОСТИ И СПОСОБЫ ИХ УСТРАНЕНИЯ.....	6
9 УЧЕТ ТЕХНИЧЕСКОГО ОБСЛУЖИВАНИЯ	7
10 КОНСЕРВАЦИЯ, ХРАНЕНИЕ, ТРАНСПОРТИРОВКА	8
11 СВЕДЕНИЯ ОБ УТИЛИЗАЦИИ	8
12 СВИДЕТЕЛЬСТВО О ПРИЕМКЕ И ОБ УПАКОВЫВАНИИ.....	8
13 ГАРАНТИИ ИЗГОТОВИТЕЛЯ.....	8
14 ОСОБЫЕ ОТМЕТКИ	9
ПРИЛОЖЕНИЕ А. Дополнительное оборудование для монтажа пресепаратора	10
ПРИЛОЖЕНИЕ Б. Аэродинамические характеристики.....	13

Данное руководство по эксплуатации (далее – РЭ) предназначено для ознакомления технического, обслуживающего и эксплуатирующего персонала с принципом работы, техническими характеристиками, комплектностью, конструктивными особенностями, принципом работы и техническим обслуживанием пресепаратора масляного тумана серии ПМТ (далее – пресепаратор).

РЭ совмещено с Паспортом и содержит основные сведения об изделии, свидетельство о приёмке, информацию о гарантии, сведения об утилизации и пр., в соответствии с требованиями государственных стандартов и действующей технической документации.

Конструкция пресепаратора постоянно совершенствуется, поэтому производитель оставляет за собой право без предварительного уведомления вносить в изделие изменения, которые не ухудшают его технические характеристики.

1 НАЗНАЧЕНИЕ

1.1 Пресепаратор предназначен для удаления из воздуха тумана и паров масла и эмульсий, используемых для смазки и охлаждения в металлообрабатывающем оборудовании.

1.2 Пресепаратор рассчитан на продолжительную работу в закрытых помещениях при следующих климатических условиях:

- температура окружающей среды от плюс 5 до плюс 45 °С;
- относительная влажность не более 80 % при плюс 25 °С.

2 ТЕХНИЧЕСКИЕ ХАРАКТЕРИСТИКИ

2.1 Схема обозначения моделей пресепаратора

ПМТ-XXX – XXXX

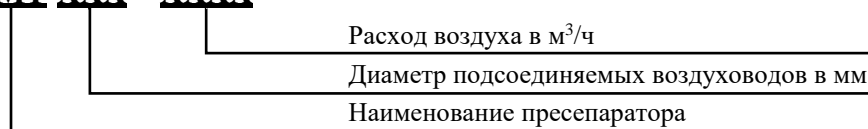

2.2 Основные технические характеристики модификаций пресепаратора приведены в таблице 1.

Таблица 1

Наименование параметра или характеристики	Значение параметра				
	ПМТ-160-1000	ПМТ-200-2000	ПМТ-250-3000	ПМТ-315-4000	ПМТ 350-5000
Расход воздуха, м³/ч	1000	2000	3000	4000	5000
Диаметр подсоединяемых воздухопроводов, мм	160	200	250	315	350
Масса, не более, кг	18	28	36	45	57

2.3 Аэродинамические характеристики пресепараторов приведены в приложении Б.

3 КОМПЛЕКТАЦИЯ

3.1 В комплект поставки входят:

- пресепаратор в сборе 1 шт.;
- РЭ 1 экз.

3.2 Дополнительные комплектующие (приложение А), заказываются отдельно:

- подставка пресепаратора ПП (с крепежом) 1 шт.;
- кронштейн пресепаратора КП (с крепежом) 1 шт.;
- колонна монтажная пресепаратора КМП* (с крепежом) 1 шт.

Примечание* – Колонна КМП заказывается в дополнении к кронштейну КП.

4 УСТРОЙСТВО И ПРИНЦИП РАБОТЫ

4.1 Общий вид пресепаратора приведён на рисунке 1, габаритные и присоединительные размеры приведены в таблице 1.

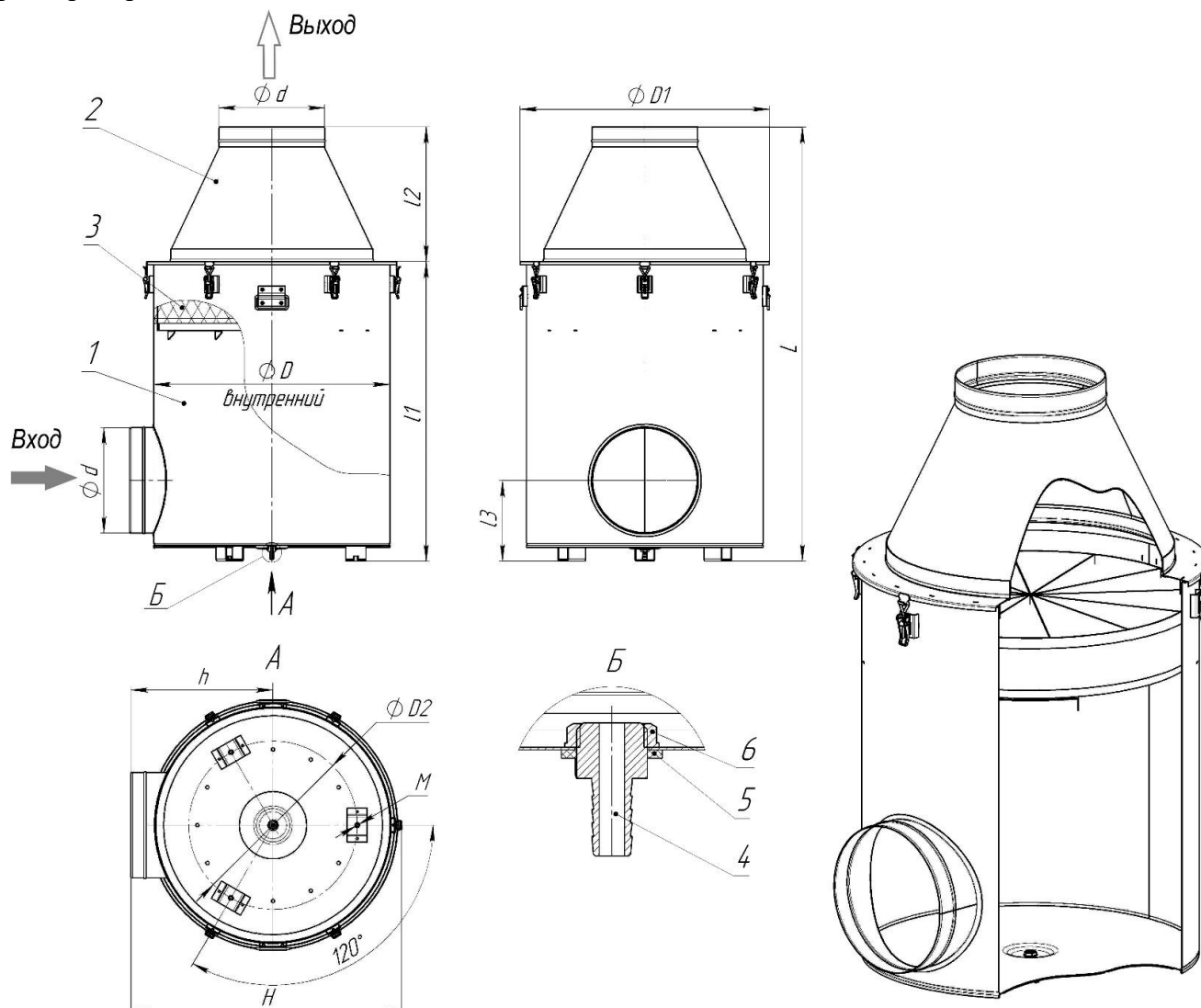

- 1 - корпус пресепаратора;
2 - крышка;
3 - каплеуловитель;

- 4 - штуцер $\frac{1}{2}$ " x 12;
5 - прокладка;
6 - гайка $\frac{1}{2}$ "

Рисунок 1

Таблица 2

Модель	d, мм	D, мм	D1, мм	D2, мм	l1, мм	l2, мм	l3, мм	L, мм	h, мм	H, мм	M, мм
ПМТ-160-1000	159	350	385	250	590	250	170	840	237	430	M8
ПМТ-200-2000	199	500	535		670	300	190	970	322	605	
ПМТ-250-3000	249	600	635	400	770	350	215	1120	372	705	M10
ПМТ-315-4000	314	700	735	500	890	400	240	1290	422	805	
ПМТ-350-5000	349	800	835		970	500	260	1470	472	905	

4.2 Принцип работы. Загрязнённый воздух через входной патрубок поступает во внутреннюю камеру корпуса пресепаратора (поз. 1) и проходит через каплеуловитель (поз. 3), где капли масла и эмульсии оседают, а очищенный воздух через выходной патрубок в крышке пресепаратора (поз. 2) выбрасывается в вентиляционную сеть. Конденсировавшиеся жидкости собираются на днище корпуса и через штуцер (поз. 4) сливаются из пресепаратора.

5 ТРЕБОВАНИЯ БЕЗОПАСНОСТИ

5.1 К работе с пресепаратором должен допускаться только квалифицированный персонал, изучивший его устройство и правила эксплуатации, а также прошедшие инструктаж по соблюдению правил техники безопасности.

5.2 При монтаже, очистке или замене каплеуловителя необходимо использовать защитные перчатки для предохранения от острых кромок и заусенцев.

5.3 Погрузка, разгрузка, перемещение и монтаж пресепаратора должны выполняться с соблюдением требований и правил по охране труда при проведении погрузочно-разгрузочных работ.

6 МОНТАЖ И ЭКСПЛУАТАЦИЯ

6.1 Перед монтажом пресепаратора необходимо проверить комплектность и отсутствие повреждений. В случае обнаружения каких-либо дефектов необходимо сообщить поставщику. Использовать изделие до устранения несоответствий не допускается.

6.2 Пресепаратор поставляется в собранном виде. Возможны несколько вариантов крепления устройства, примеры крепления приведены на рисунке 2.



Рисунок 2

6.3 Пресепаратор можно установить:

- на оборудование заказчика (рисунок 2а);
- на подставку (рисунок 2б);
- крепление на стену при помощи кронштейна (рисунок 2в);
- на стойке монтажной при помощи кронштейна (рисунок 2г) – предусмотрена возможность регулировки по высоте.

7 ТЕХНИЧЕСКОЕ ОБСЛУЖИВАНИЕ

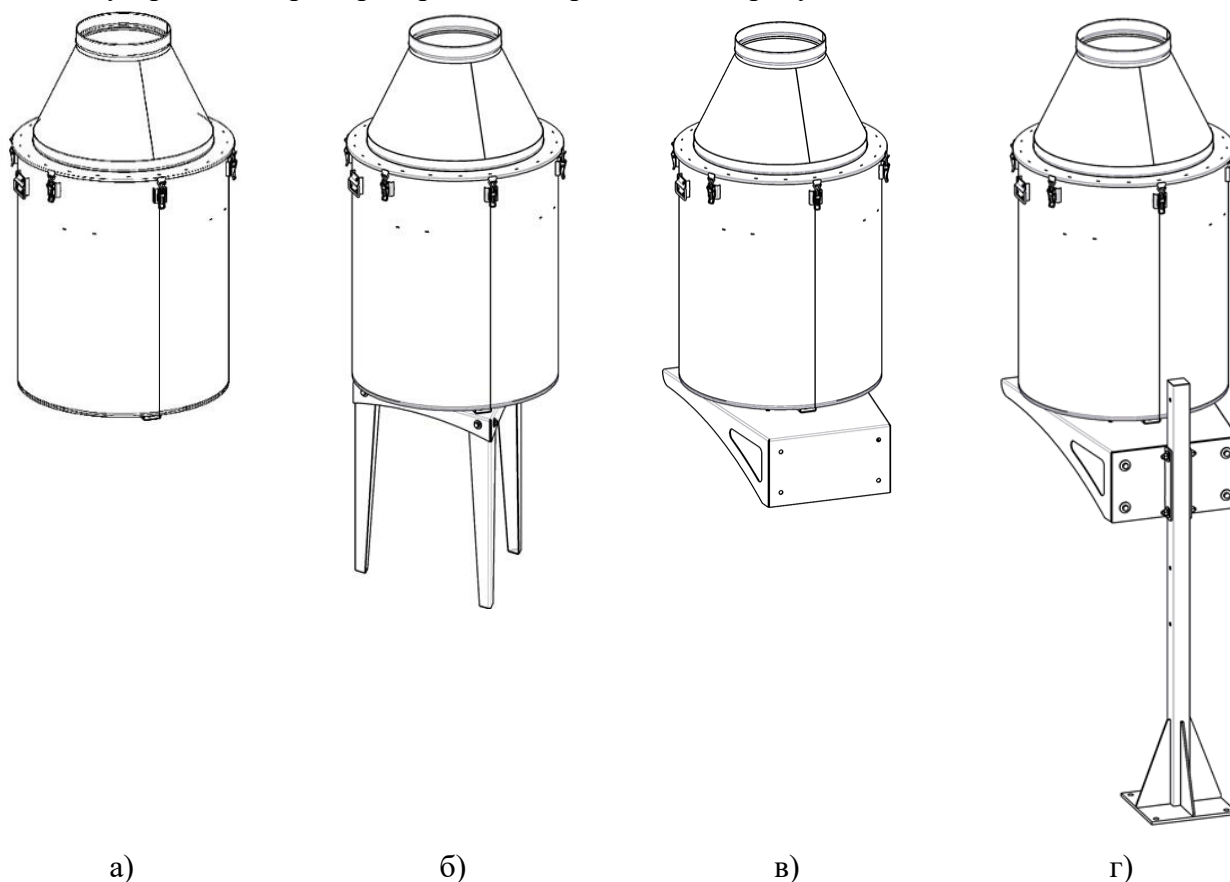
7.1 Техническое обслуживание пресепаратора должно проводиться с периодичностью, установленной на данном предприятии, но не реже одного раза в год.

7.2 Техническое обслуживание должно выполняться при выключенной системе вентиляции с соблюдением мер предосторожности, исключающих повреждение покрытия и крепежа оборудования.

7.2 В процессе эксплуатации при рекомендуемом расходе воздуха не требуется очистка внутренней поверхности корпуса пресепаратора, но конструкция допускает, при необходимости, возможность его демонтажа и разборки.

7.3 Техническое обслуживание заключается в периодическом осмотре, чистке и проверке работоспособности устройства.

7.4 При осмотре необходимо проверять герметичность:

- мест соединений переходов с входным и выходным патрубками;
- мест соединения подводящего и отводящего воздухопроводов с переходами;
- места установки сливного штуцера.

7.5 При осмотре и очистке (замене) каплеуловителя необходимо:

- перекрыть вентиляционную сеть;
- отсоединить воздуховод от выходного патрубка;
- демонтировать крышку пресепаратора;
- извлечь каплеуловитель, очистить от загрязнений либо, при необходимости, заменить;
- прочистить проток штуцера;
- установить каплеуловитель;
- установить и закрепить крышку пресепаратора;
- подсоединить воздуховод;
- открыть вентиляционную сеть.

8 НЕИСПРАВНОСТИ И СПОСОБЫ ИХ УСТРАНЕНИЯ

8.1 Перечень возможных неисправностей приведён в таблице 3.

Таблица 3

Неисправность	Причина	Способ устранения
Крупные частицы загрязнений на выходе	Неправильный подбор оборудования, то есть недостаточная производительность пресепаратора по отношению к количеству загрязнений в очищаемом воздухе	Уменьшить скорость воздушного потока, подсоединив к пресепаратору вентилятор меньшей производительности; либо заменить пресепаратор более производительным
Следы масла на корпусе пресепаратора	Нарушена герметичности уплотнений	Проверить и восстановить уплотнители, прочистить проток штуцера
Не сливается конденсат через штуцер пресепаратора	Засор в штуцере	Прочистить проток штуцера

10 КОНСЕРВАЦИЯ, ХРАНЕНИЕ, ТРАНСПОРТИРОВКА

10.1 Пресепаратор консервации не подвергается, упаковывается в собранном виде в картонную коробку.

10.2 Хранить пресепаратор в закрытых или других помещениях с естественной вентиляцией без искусственно регулируемых климатических условий, где колебания температуры и влажности воздуха существенно меньше, чем на открытом воздухе, расположенных в макроклиматических районах с умеренным и холодным климатом (группа условий хранения 2 ГОСТ 15150).

10.3 Транспортирование пресепаратора может осуществляться любым видом крытого транспорта с обязательным выполнением норм и правил перевозок, утверждённых для данного вида транспорта.

11 СВЕДЕНИЯ ОБ УТИЛИЗАЦИИ

11.1 Пресепаратор в своём составе токсичных веществ или драгметаллов не содержит.

11.2 Отслужившее срок устройство подлежит разборке, сортировке по типам материалов и утилизации в соответствии с указаниями действующих государственных нормативных документов.

12 СВИДЕТЕЛЬСТВО О ПРИЁМКЕ И ОБ УПАКОВЫВАНИИ

12.1 Пресепаратор масляного тумана ПМТ - _____ - _____ заводской № _____ изготовлен и принят в соответствии с обязательными требованиями государственных стандартов, действующей технической документацией и признана годной к эксплуатации.

12.2 Пресепаратор упакован АО «СовПлим» согласно требованиям, предусмотренным конструкторской документацией.

Дата _____
(год, месяц, число)

МП

Начальник ОТК _____
(подпись) (ФИО)

13 ГАРАНТИИ ИЗГОТОВИТЕЛЯ

13.1 Предприятие-изготовитель гарантирует соответствие пресепаратора масляного тумана серии ПМТ требованиям конструкторской документации.

13.2 Гарантия на оборудование действует в течение 12 (двенадцати) месяцев с момента исполнения предприятием-изготовителем обязательства по поставке при условии соблюдения покупателем правил транспортировки, хранения и эксплуатации.

14 ОСОБЫЕ ОТМЕТКИ

ПРИЛОЖЕНИЕ А

(рекомендуемое)

Дополнительное оборудование для монтажа пресепаратора



Рисунок А.1 – Подставка пресепаратора ПП1 для моделей ПМТ-160-1000, ПМТ-200-2000



Рисунок А.2 – Подставка пресепаратора ПП3 для моделей ПМТ-250-3000, ПМТ-315-4000, ПМТ-350-5000

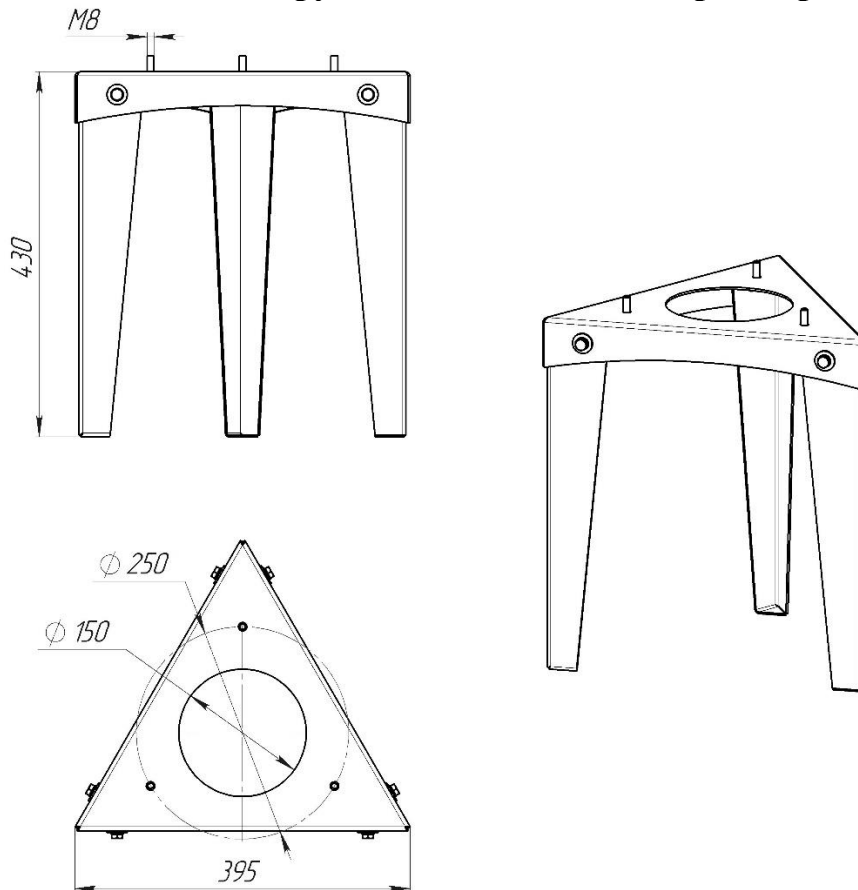

Рисунок А.3 – Кронштейн пресепаратора КП1 для моделей ПМТ-160-1000, ПМТ-200-2000

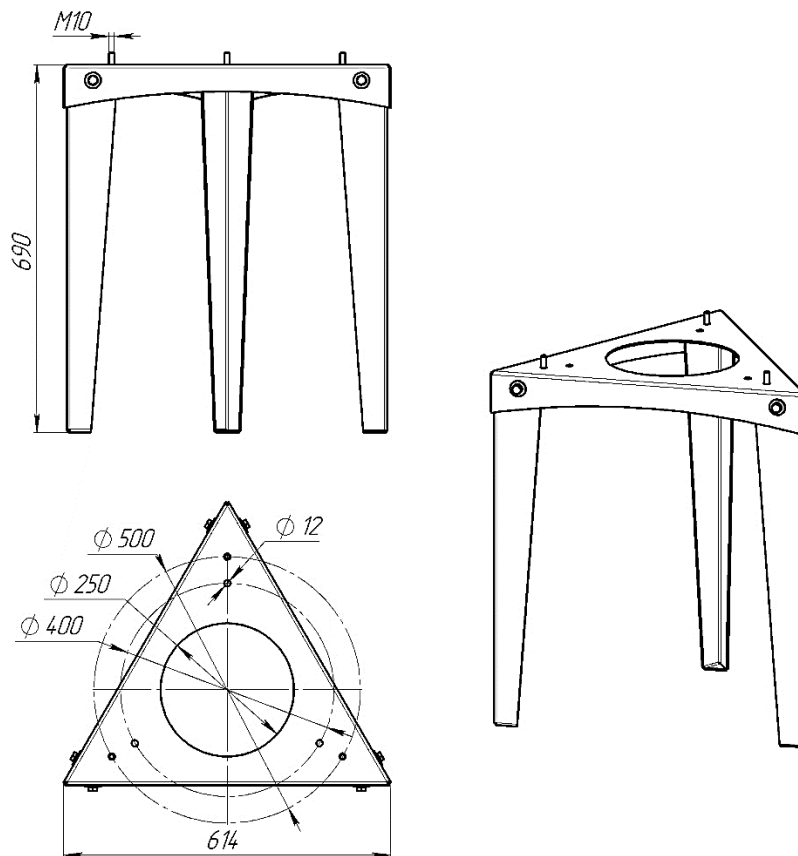

Рисунок А.4 – Кронштейн пресепаратора КП3 для моделей ПМТ-250-3000, ПМТ-315-4000, ПМТ-350-5000

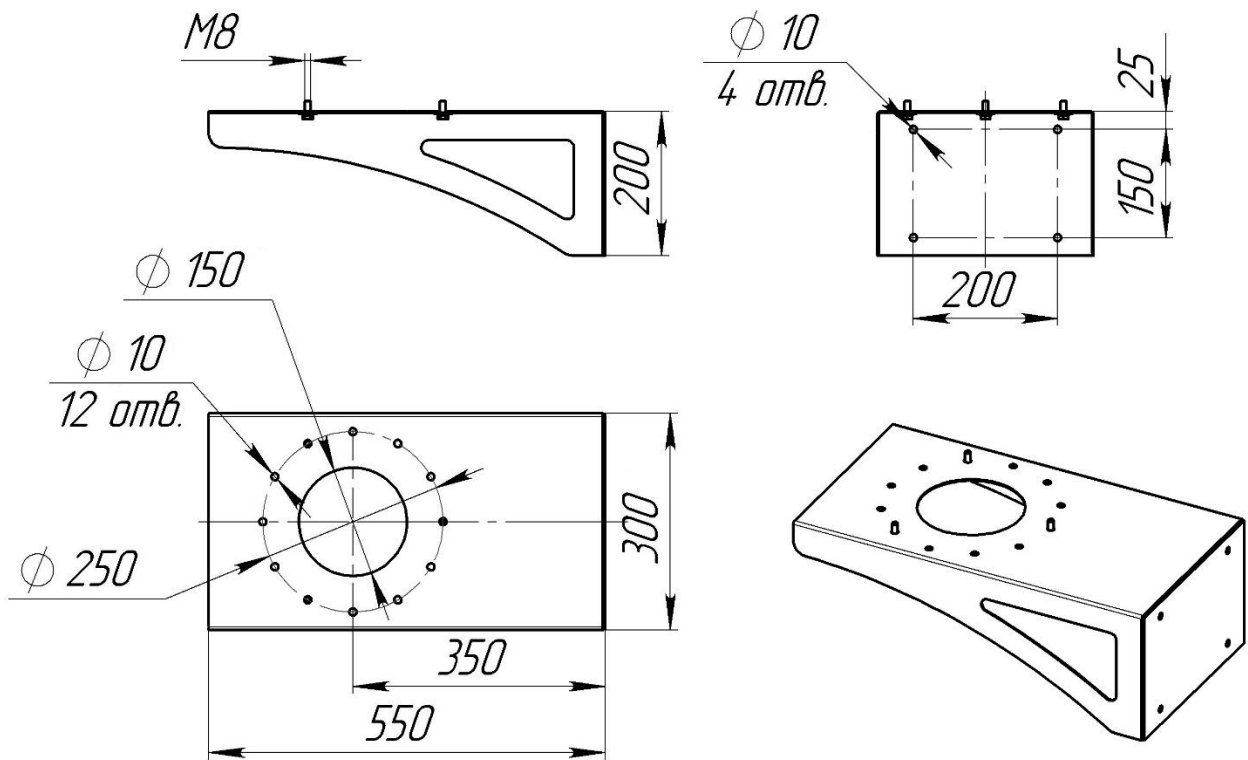

Рисунок А.5 – Колонна монтажная пресепаратора КМП1 для моделей ПМТ-160-1000, ПМТ-200-2000

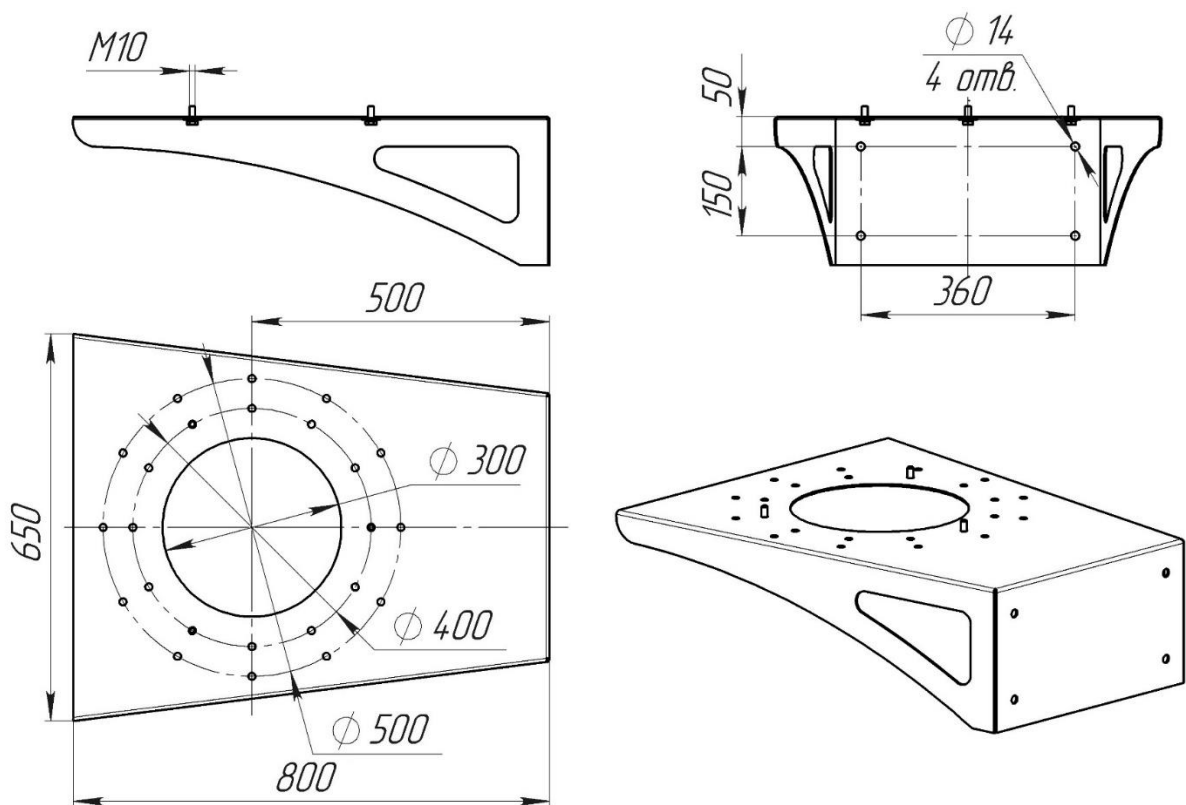

Рисунок А.6 – Колонна монтажная пресепаратора КМП3 для моделей ПМТ-250-3000, ПМТ-315-4000, ПМТ-350-5000

ПРИЛОЖЕНИЕ Б
(справочное)
Аэродинамические характеристики

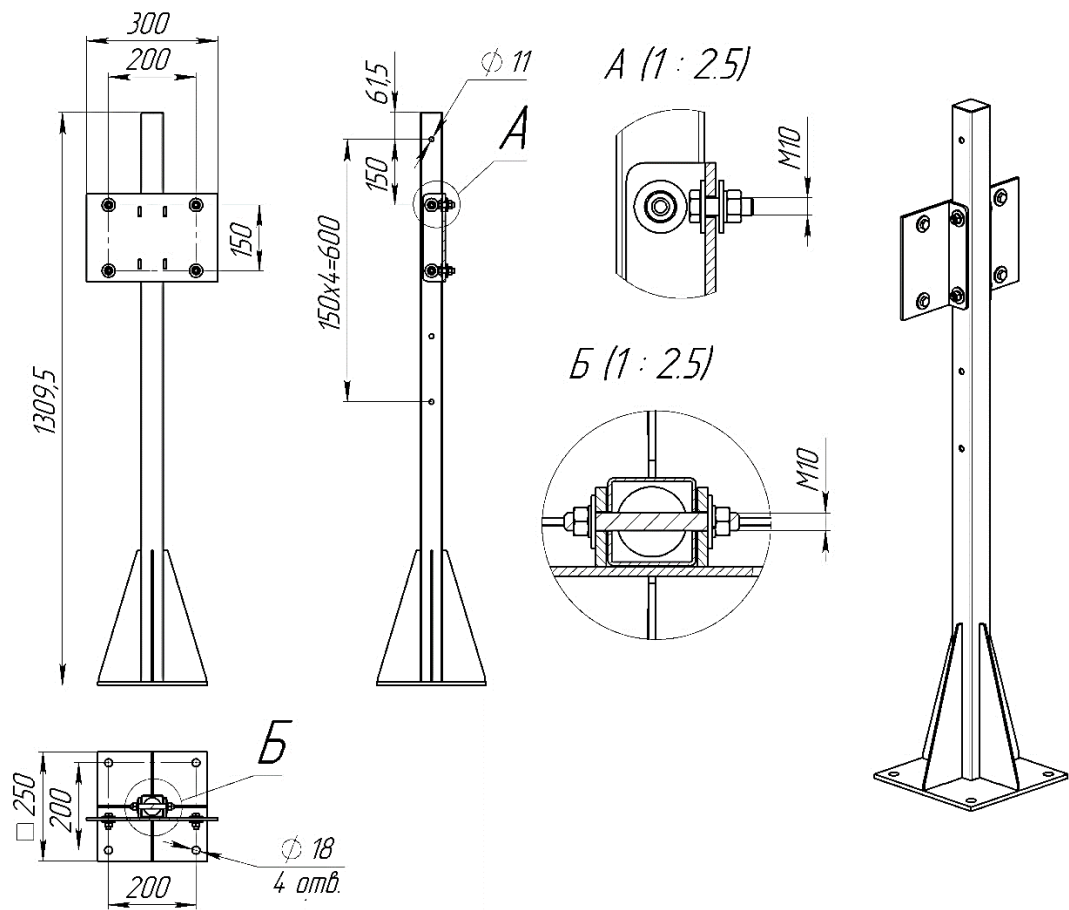

Рисунок Б.1

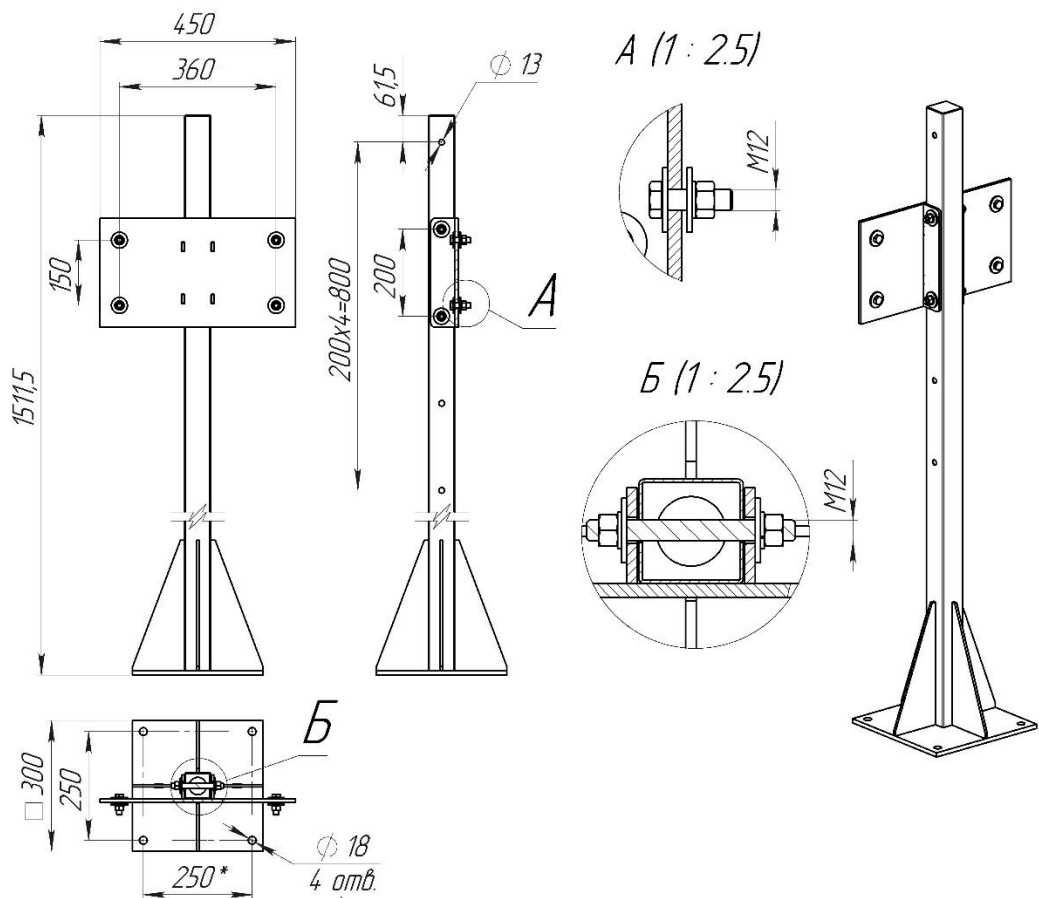
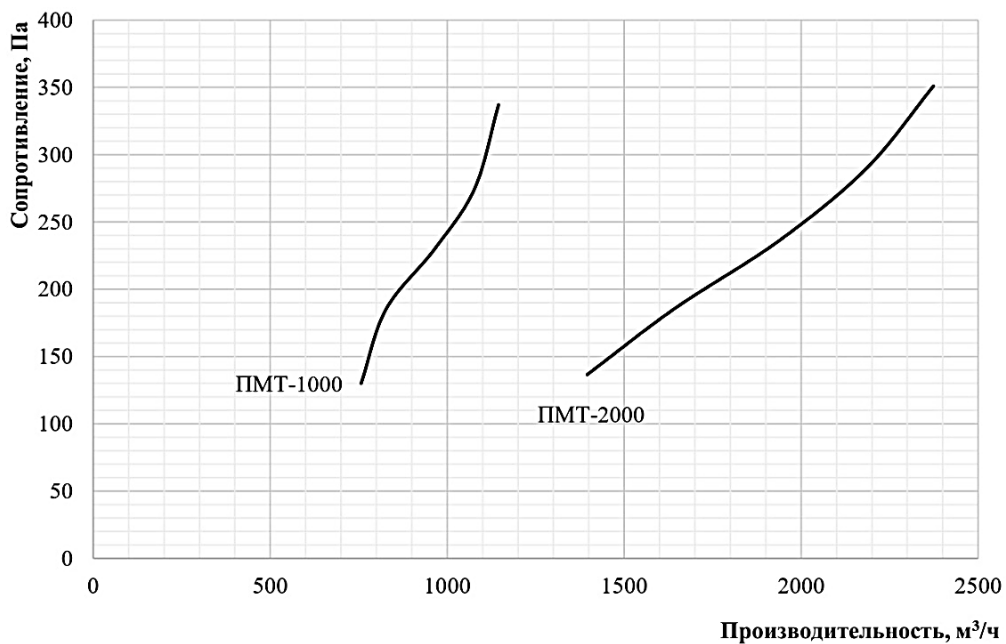
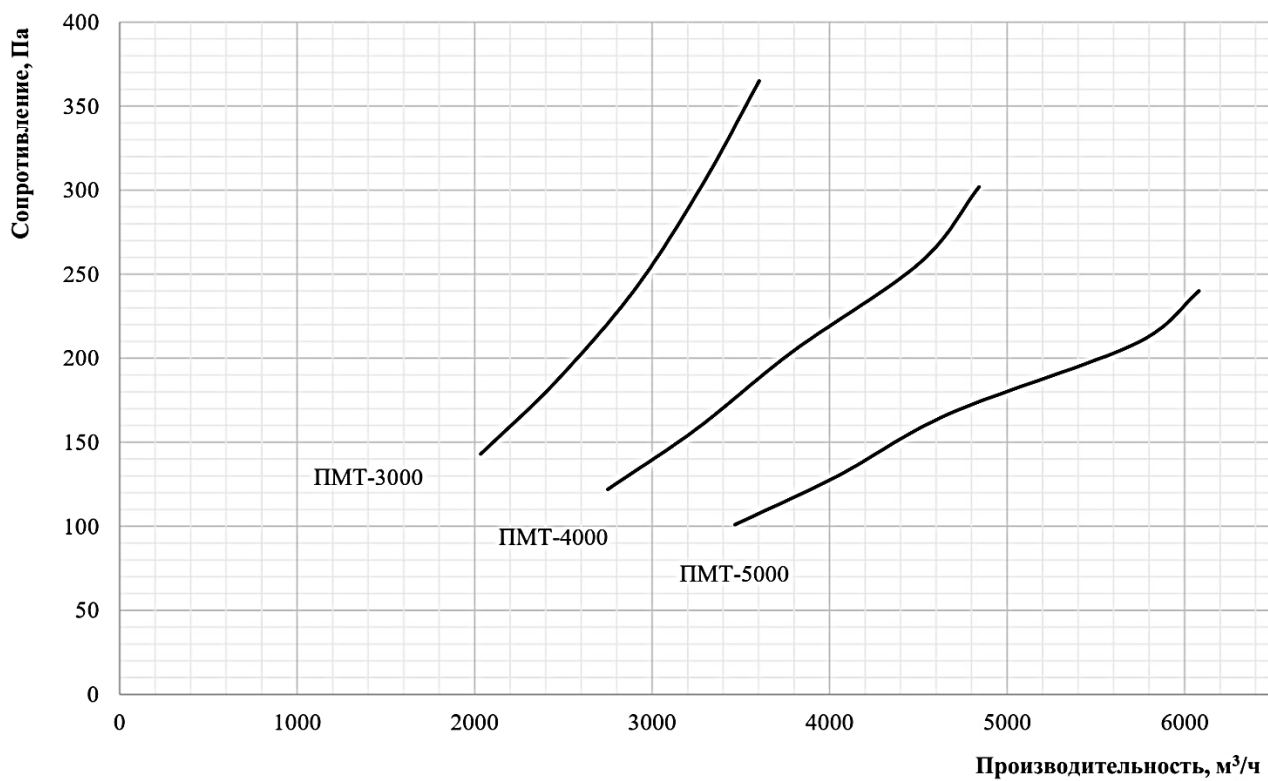

Рисунок Б.2