

**КОНСОЛЬНО-ПОВОРОТНОЕ  
ВЫТЯЖНОЕ УСТРОЙСТВО  
серии UK**

**РУКОВОДСТВО ПО ЭКСПЛУАТАЦИИ  
ПАСПОРТ**

The logo features a stylized, circular graphic composed of several concentric, slightly offset lines, creating a sense of motion or a globe.

**СовПлим**

г. Минск, мкр-н Уручье, пр. Независимости, 199, центральный корпус, логистический

Тел.: +375 (17) 399-83-88

e-mail: [5@sovplymbel.by](mailto:5@sovplymbel.by)

<https://sovplymbel.by>

## Введение

Данный паспорт, совмещённый с руководством по монтажу и эксплуатации, предназначен для ознакомления персонала, осуществляющего монтаж, эксплуатацию и техническое обслуживание консольно-поворотного вытяжного устройства УК (далее УК) и распространяется на его модификации.

Конструкция УК постоянно совершенствуется, поэтому фирма-изготовитель оставляет за собой право вносить в конструкцию непринципиальные изменения без отражения в данном паспорте.

## Основные технические данные

Выпускаемая модель УК предназначена для улавливания и удаления сварочных аэрозолей в системе местной вытяжной вентиляции цехов.

УК устанавливается на стене при помощи монтажной площадки. Устройство может поворачиваться как относительно оси площадки, так и относительно оси соединения внутренней и внешней балки.

Диаметр воздуховодов УК - 160 мм.

Температура перемещаемой воздушной среды не должна превышать плюс 70 °С.

## Обозначение

Схема обозначения устройств:

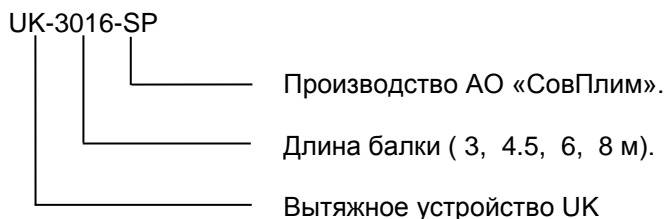

### Общий вид и габаритные размеры

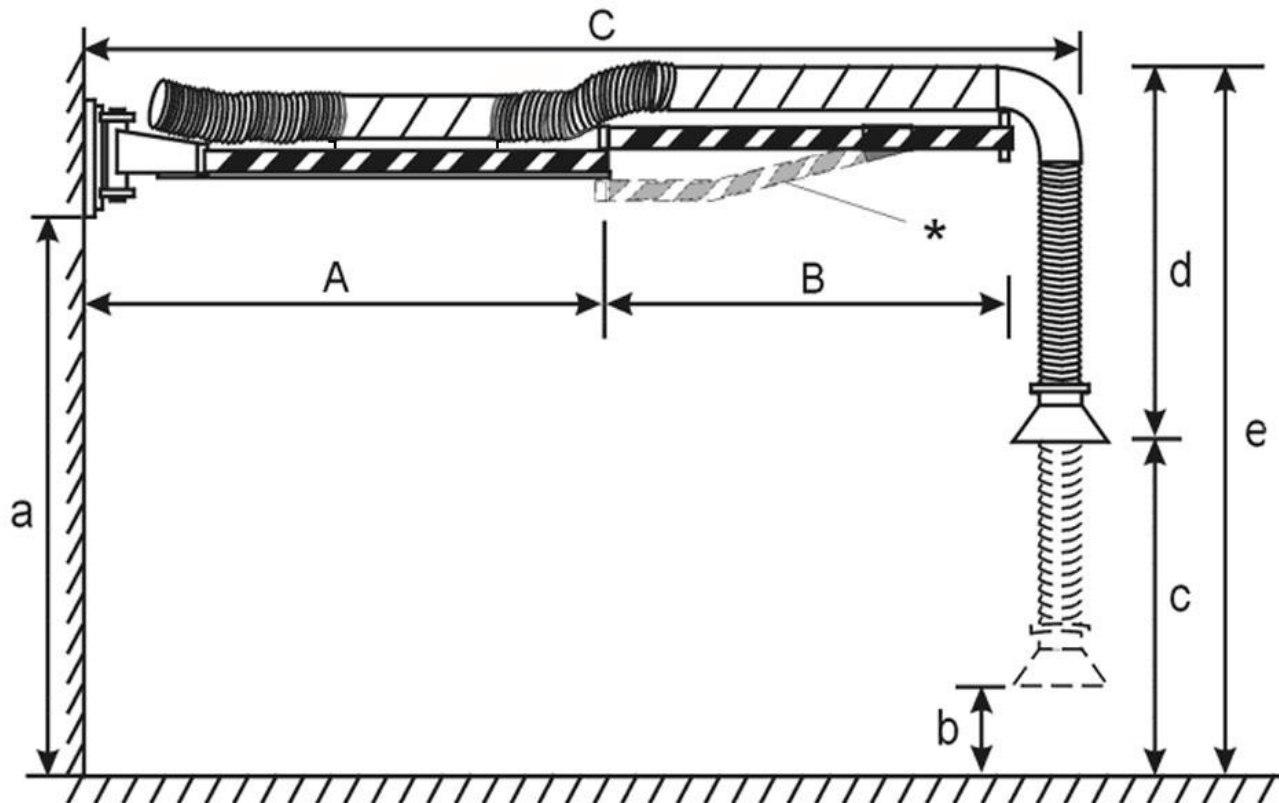

### Характеристики

Модель	A, мм	B, мм	C, мм	a, мм	b, мм	c, мм	d, мм	e, мм	Диаметр воздуховодов, мм	Масса, кг (не более)
UK-3016	1550	1200	3000	3250	550	2100	1400	3500	160	50
UK-4516	2550	1750	4550	3250	550	2100	1400	3500	160	65
UK-6016	3550	2400	6200	3250	550	2100	1400	3500	160	95
UK-8016	4550	3400	8200	3250	550	2100	1400	3500	160	125

### Габаритные размеры монтажной площадки

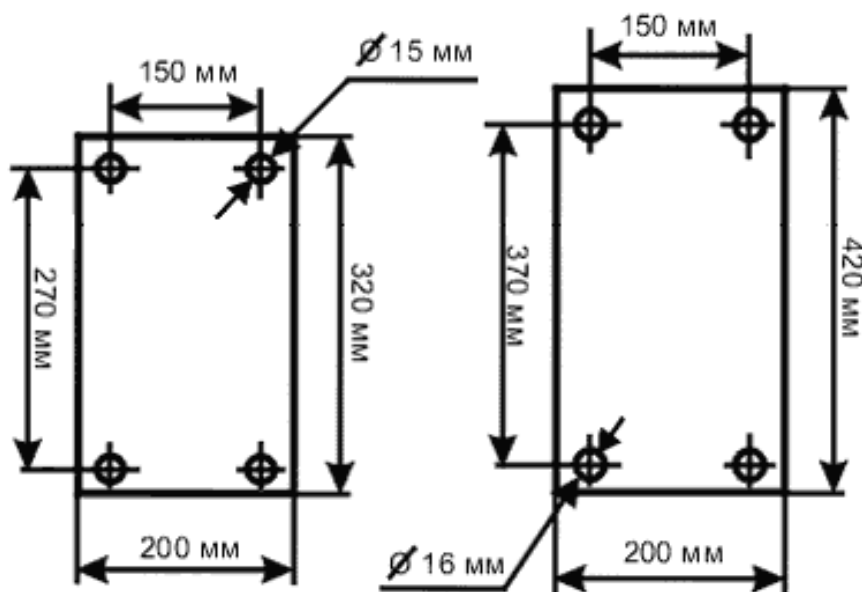

Для UK-3016/4516 (слева) UK-6016/8016 (справа)

### Радиус рабочей зоны вытяжного устройства

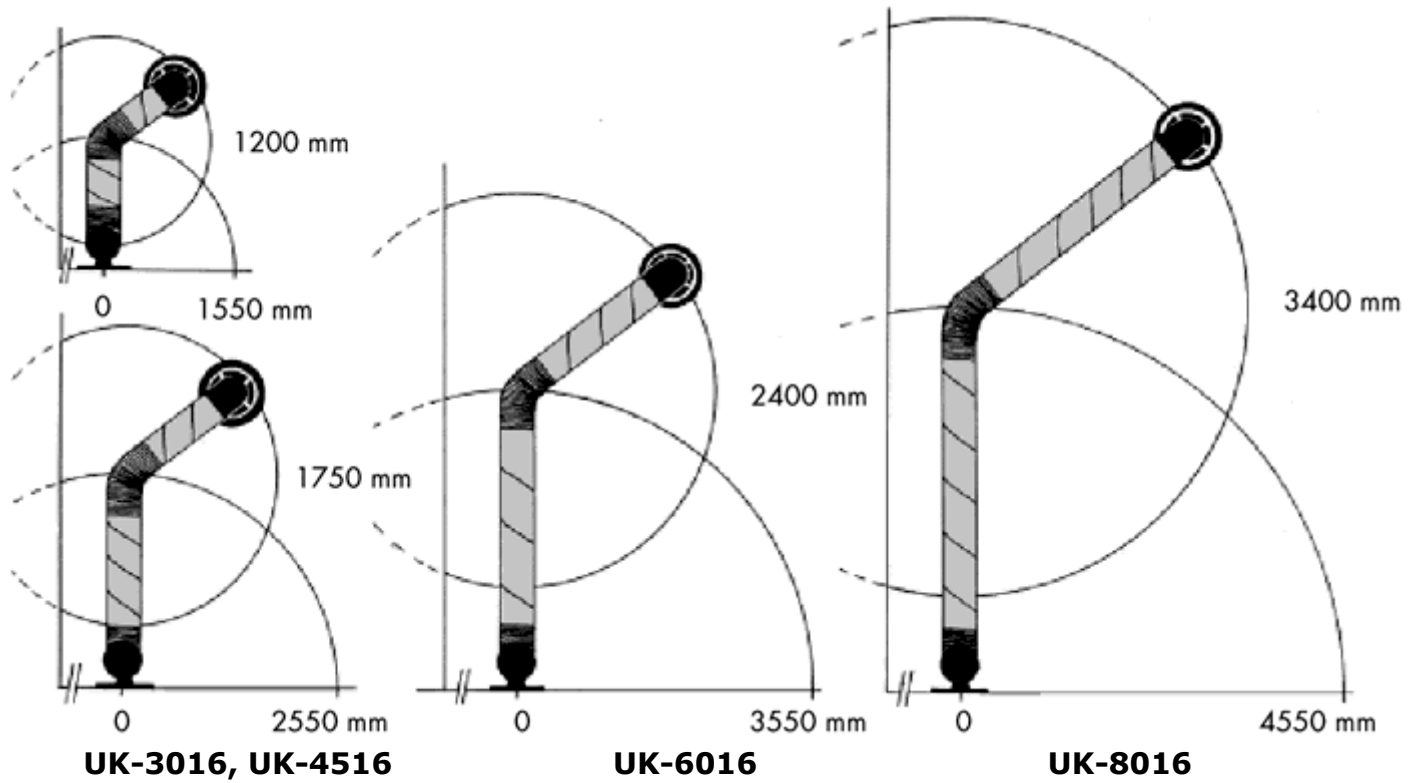

### График потери давления

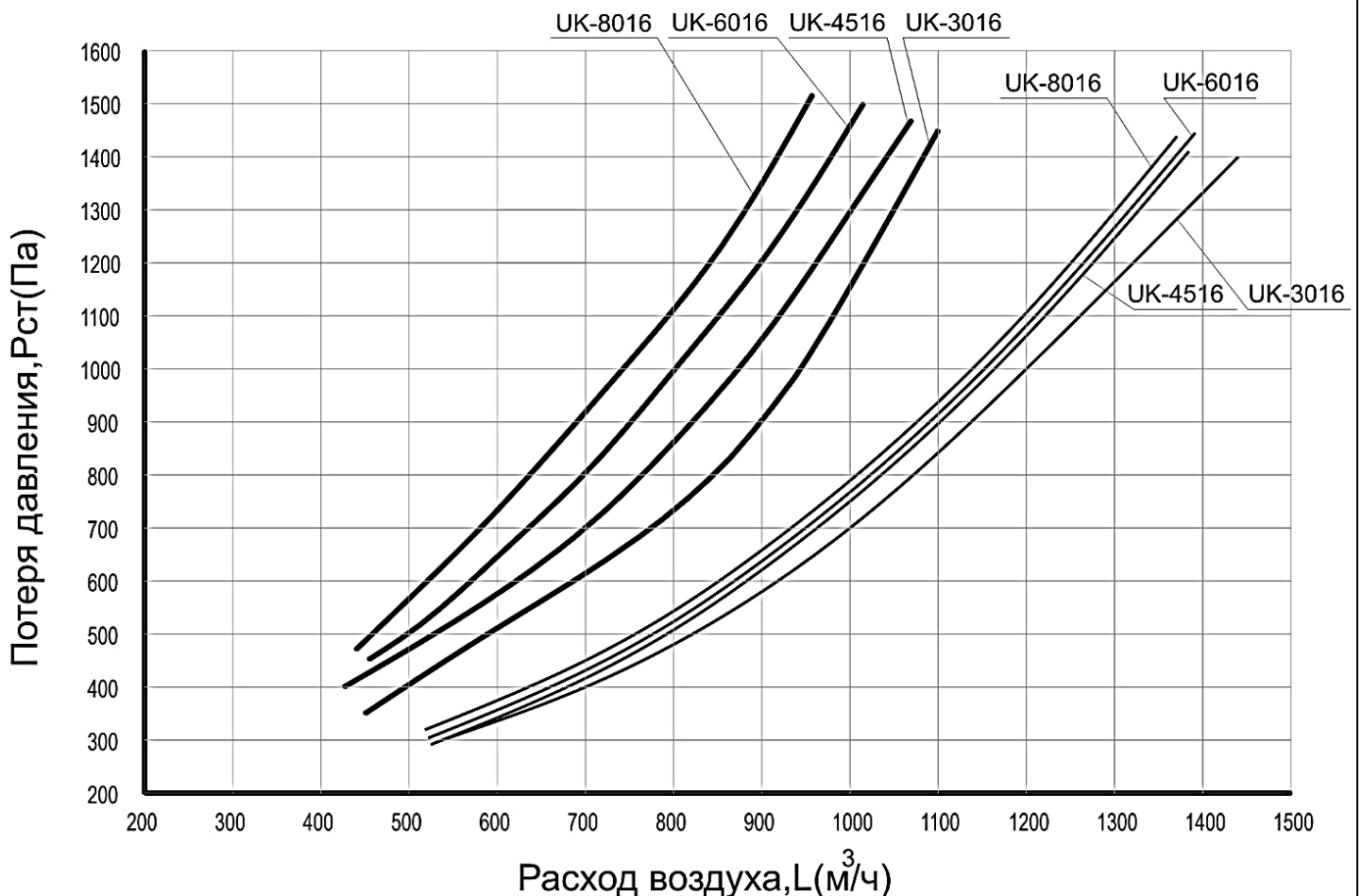

- Толстая линия характеризует устройство с сжатым вытяжным рукавом (верхнее положение)
- Тонкая линия характеризует устройство с опущенным вытяжным рукавом (рабочее положение)

## Комплект поставки

1. Консольно-поворотный механизм..... 1 шт.
2. Монтажная площадка с болтом, гайкой и шайбой..... 1 шт.
3. Вертикальная секция в сборе..... 1 шт.
4. Воздухоприёмная воронка..... 1 шт.
5. Воздуховоды (комплект)..... 1 шт.
6. Шланг L=1 м..... 1 шт.
7. Шланг L=1,3 м..... 1 шт.
8. Фрикционный тормоз..... 1 шт.
9. Полоз..... 1 шт.
10. Хомут..... 4 шт.
11. \*Дополнительная опора в комплекте со скобой и крепежом..... 1 шт.

## Примечание

\* Для модели UK-8016

## Схема элементов

### 1. Консольно-поворотный механизм

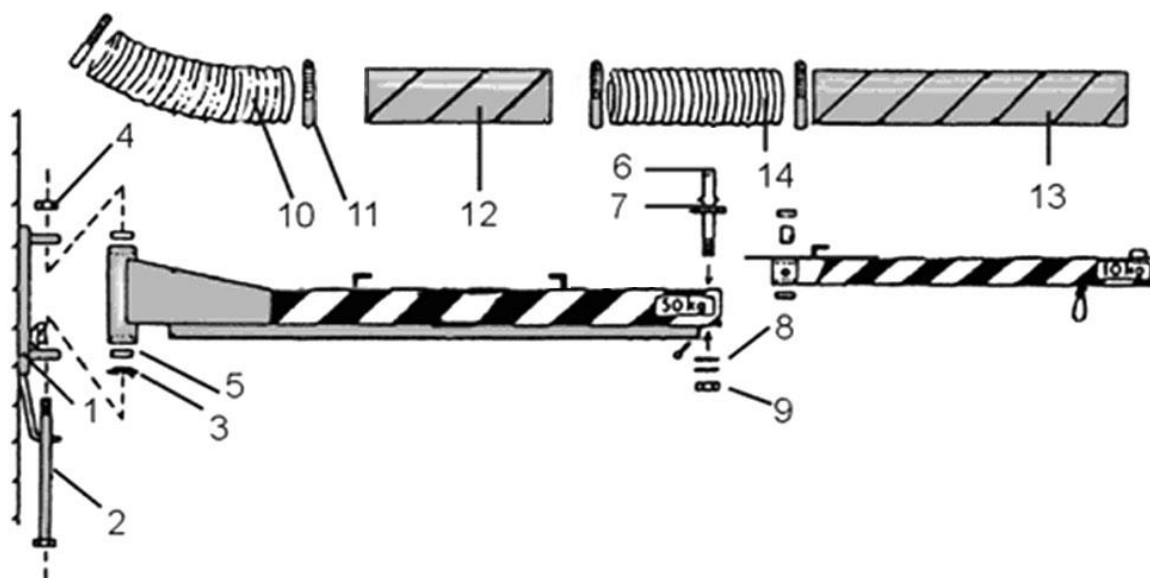

- |   |  |
|---|--|
| 1. Монтажная площадка.                        | 12. Спирально-навивной воздуховод внутреннего плеча консоли. |
| 2. Ось.                                       | 13. Спирально-навивной воздуховод внешнего плеча консоли.    |
| 3. Опорная шайба.                             | 14. Гибкий шланг L=1,0 м.                                    |
| 4. Стопорная гайка.                           | 15. Дополнительная опора.                                    |
| 5. Шарикоподшипник.                           | 16. Скоба.   |
| 6. Ось соединения внутренней и внешней балки. | 17. Ось соединения внутренней, внешней балки и доп. опоры.   |
| 7. Опорная шайба.                             | 18. Шайба.   |
| 8. Шайба.                                     | 19. Втулка.  |
| 9. Стопорная гайка.                           |  |
| 10. Гибкий шланг L=1,3 м.                     |  |
| 11. Хомут.                                    |  |

### Дополнительная опора для модели UK-8016

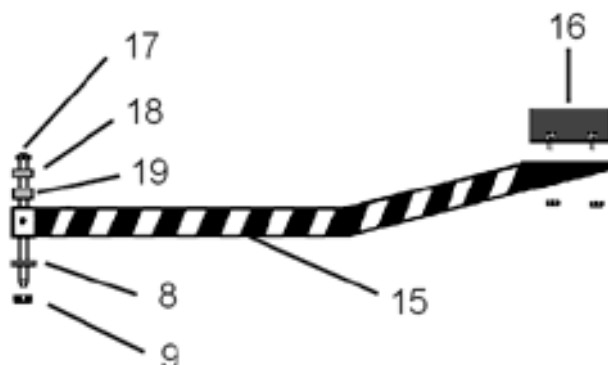

## 2. Схема элементов вертикальной секции

1. Отвод  $\varnothing$  160мм / 90°.
2. Блок.
3. Кронштейн вертикальной секции.
4. Шнур противовеса.
5. Болт М6х100 и гайка М6.
6. Труба  $\varnothing$ 32 мм телескопической штанги.
7. Хомут.
8. Гибкий шланг  $\varnothing$  160 мм, L=2650 мм.
9. Противовес.
10. Труба  $\varnothing$  25 мм телескопической штанги.
11. Труба  $\varnothing$  19 мм телескопической штанги.
12. Болт М6х35 с гайкой М6.
13. Универсальное соединение.
14. Патрубок воздухоприёмной воронки с кольцевой ручкой.
15. Клапан с ручкой.
16. Воздухоприёмная воронка ( $\varnothing$  вход. = 300мм)
17. Сетка воздухоприёмной воронки.

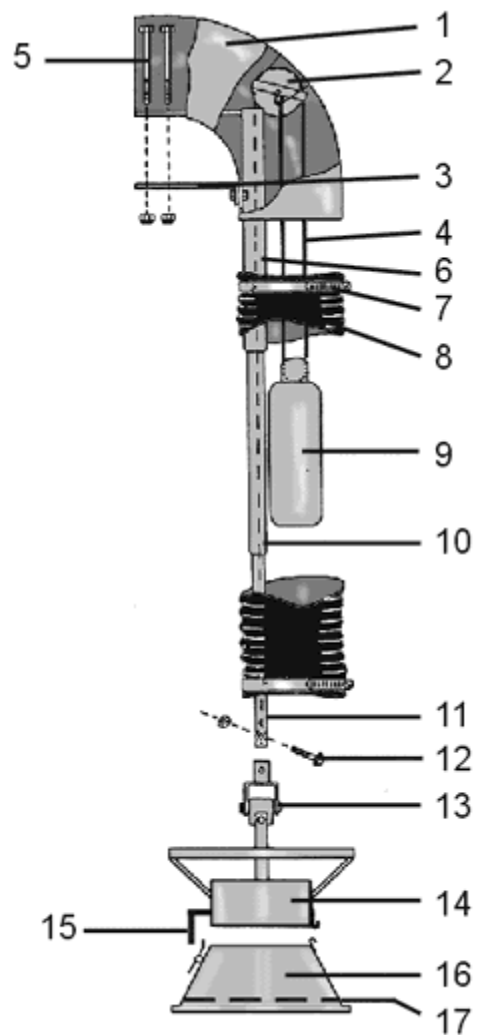

## Инструкция по монтажу

1. По отвесу закрепите монтажную площадку на стене.

### Требования к крепёжным болтам

Модель	Предполагаемая рабочая нагрузка на один болт, (кг)	Максимальная нагрузка на один болт из условий безопасности, (кг)
UK-3016	220	400
UK-4516	380	600
UK-6016	450	800
UK-8016	680	1000

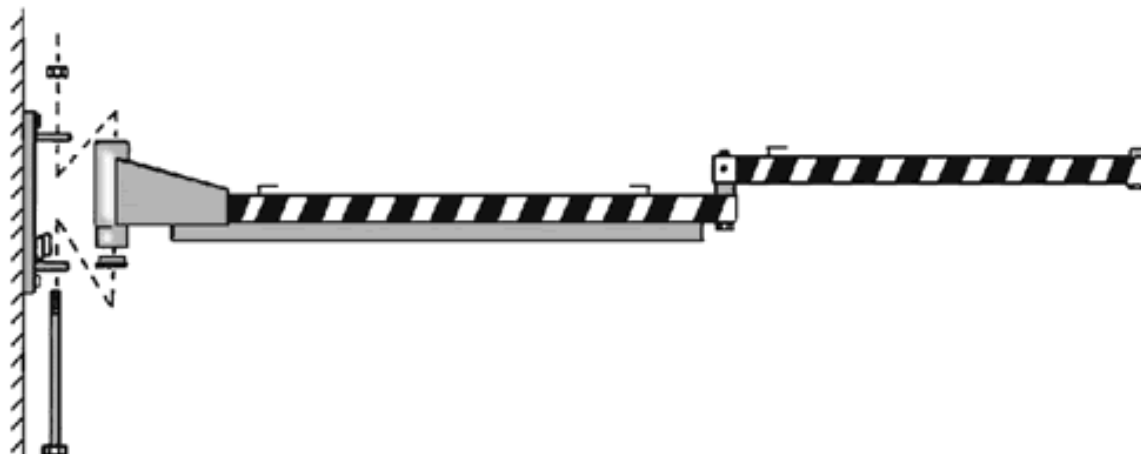

2. Установите консольно-поворотный механизм.

3. Для модели UK-8016 установите дополнительную опору вместе со скобой.



4. Отрегулируйте трение в узле соединения внутренней и внешней балок, позволяющее фиксировать их положение.

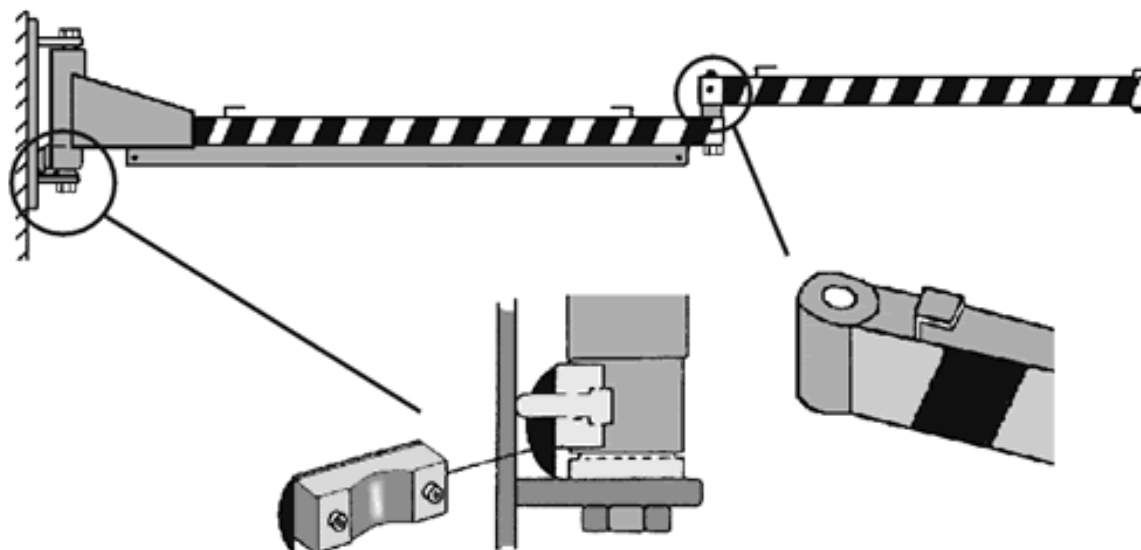

**5.**

- 5.1. Установите вертикальную секцию на край внешней балки.
- 5.2. Снимите ленту, удерживающую противовес при транспортировке.
- 5.3. Убедитесь, что шнур противовеса свободно скользит через блок.
- 5.4. Закрепите гибкий шланг на отводе.

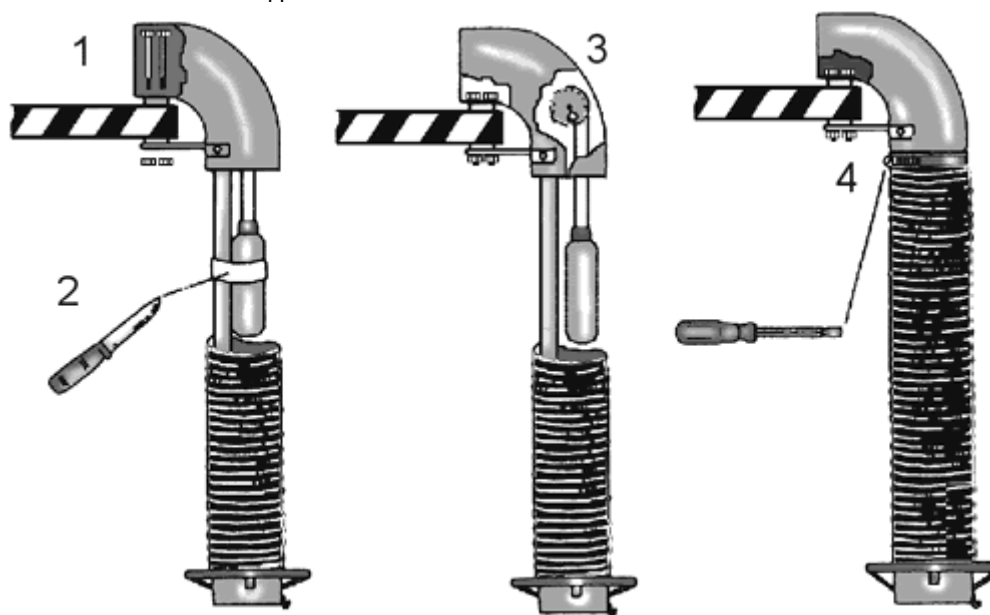

- 6.** Прикрепите спирально-навивные воздухопроводы и гибкие шланги к балкам консольно-поворотного механизма.

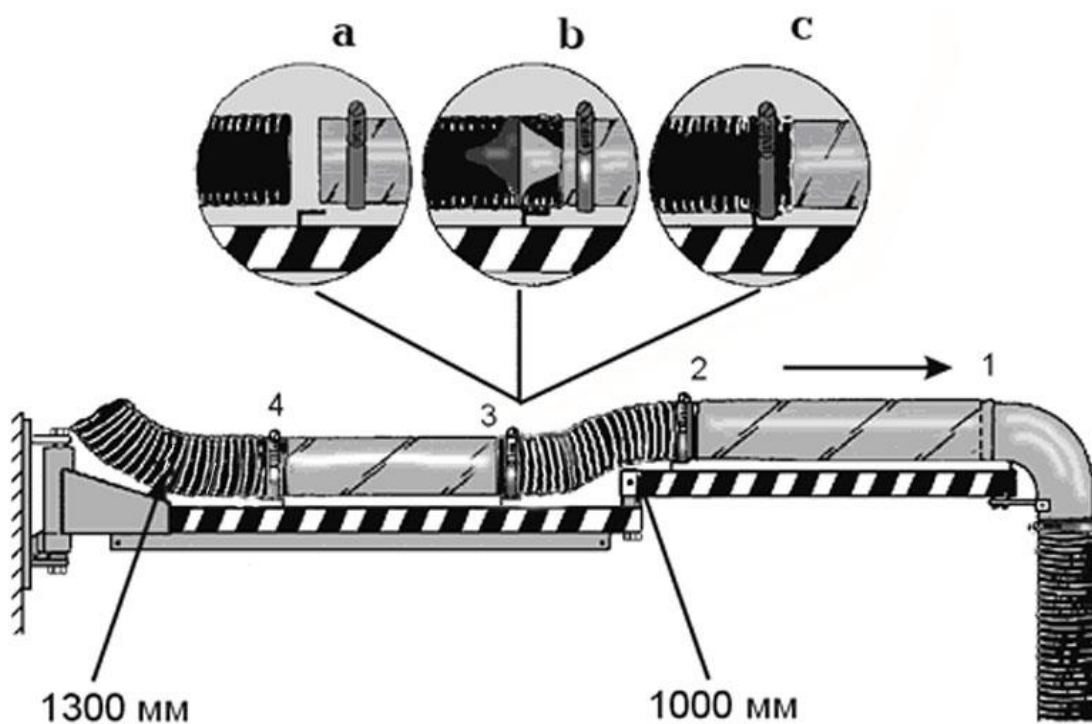

7. Отрегулируйте требуемое усилие в трения в узлах

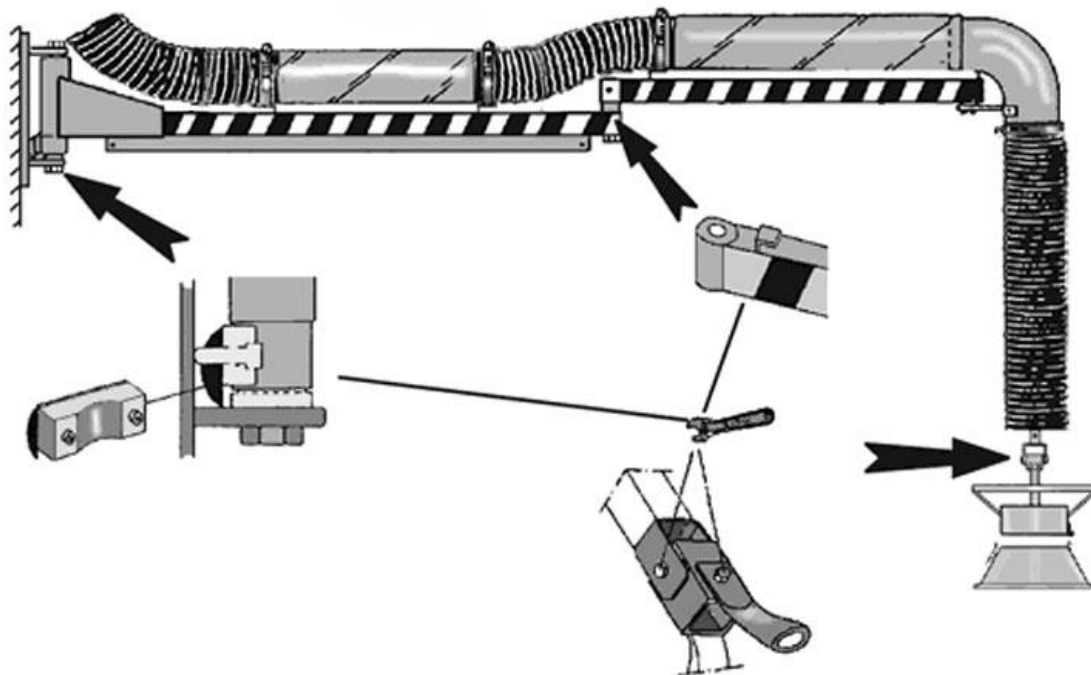

Типовые способы крепления

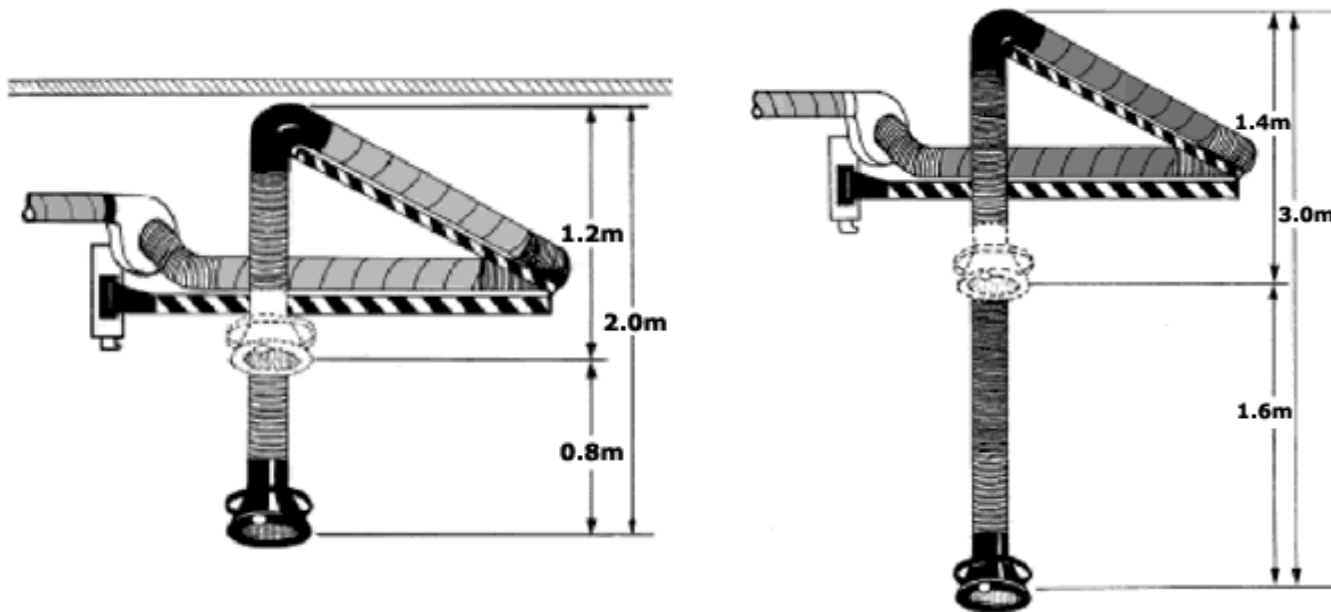

Вытяжное устройство может крепиться к монтажной колонне или к стене. На рисунке показано устройство, установленное в помещении с невысоким потолком.

Вытяжное устройство может крепиться к монтажной колонне или к стене. На рисунке показано устройство, установленное в помещении с высоким потолком.

## Инструкция по эксплуатации

1. Если балки консольно-поворотного механизма не фиксируются в требуемом положении – подтяните тормоза в двух соединениях при помощи гаечного ключа.

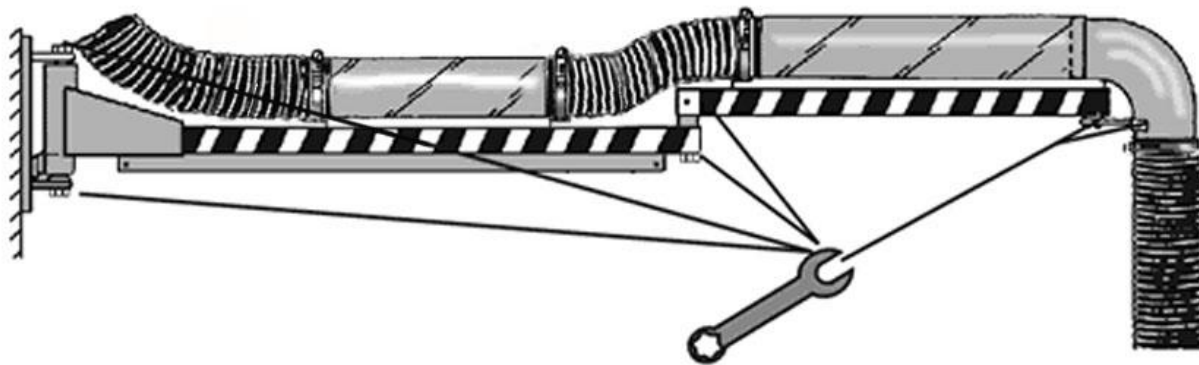

Проверяйте шнур противовеса два раза в год. Если подъем и спуск воздухоприёмной воронки затруднительны, шнур должен быть заменён в соответствии с настоящей инструкцией.

### 2. Замена шнура противовеса

- 2.1. Отсоедините спирально-навивной воздуховод (1) от отвода.
- 2.2. Отверните два болта (2), снимите вертикальную секцию и положите её на стол или на пол.
- 2.3. Ослабьте хомуты (3) и сдвиньте гибкий шланг на середину телескопической трубы. Очистите поверхности телескопической трубы металлической щёткой. Сомкните и раздвиньте телескопическую трубу несколько раз до исчезновения грязи на её поверхности скольжения.
- 2.4. Отверните болт (4), закрепляющий телескопическую трубу в патрубке универсального соединения и снимите концевую часть вертикальной секции. Сомкните телескопическую трубу до появления петли старого шнура в нижнем конце этой трубы.
- 2.5. Проденьте верхний конец нового шнура (5) в петлю старого шнура. Потяните старый шнур, выходящий через верхний конец телескопической трубы до появления нового шнура. Потяните новый шнур до тех пор, пока петля на его конце не будет находиться на уровне отверстия под (4) болт в телескопической трубе. Аккуратно насадите патрубок концевой части на телескопическую трубу и закрепите его болтом.
- ВНИМАНИЕ: Убедитесь, что болт прошёл через петлю шнура.
- 2.6. Отвяжите старый шнур от крючка блока (7) и снимите старый шнур.
- 2.7. Проденьте верхний конец нового шнура через канавку блока противовеса и привяжите его к крючку блока.
- 2.8. Соберите вертикальную секцию и смонтируйте её на конце внешней балки.

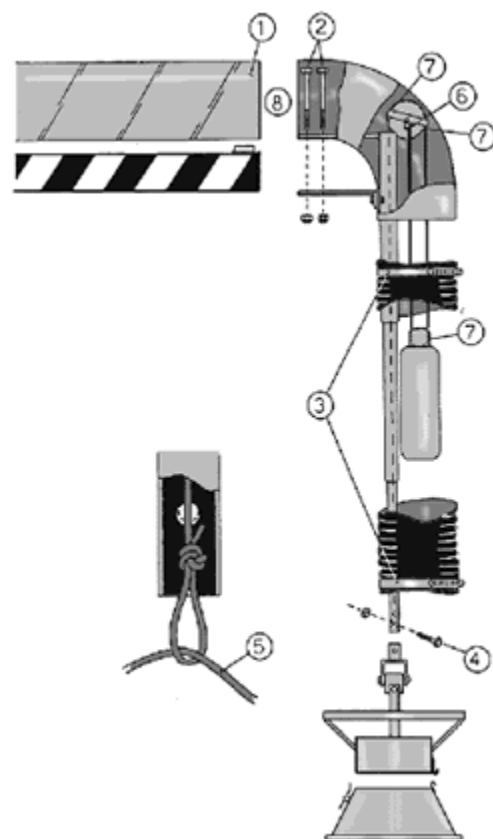

## Гарантийные обязательства

Гарантия на вытяжное устройство «УК» действует в течение 12 (двенадцати) месяцев с момента исполнения предприятием-изготовителем обязательства по поставке при условии соблюдения покупателем правил транспортировки, хранения и эксплуатации.

В течение гарантийного срока предприятие-изготовитель обязуется безвозмездно устранять неисправности или заменять изделие и составные части.

## Свидетельство о приёмке и об упаковке

Консольно-поворотное вытяжное устройство УК \_\_\_\_\_ заводской № \_\_\_\_\_ изготовлено и принято в соответствии с обязательными требованиями государственных стандартов, а также действующей технической документацией и признано годным к эксплуатации.

Устройство упаковано АО «СовПлим» согласно требованиям, предусмотренным конструкторской документацией.

МП

Начальник ОТК \_\_\_\_\_  
(личная подпись) (расшифровка подписи)

Дата выпуска \_\_\_\_\_  
(год, месяц, число)