

ОБОРУДОВАНИЕ ВАКУУМНОЙ ПЫЛЕУБОРКИ

• каталог продукции •



СДЕЛАНО
В РОССИИ

Компания «СовПлим»

Наша специализация

АО «СовПлим» на протяжении 35 лет предлагает передовые решения по созданию здоровых и безопасных условий труда, обеспечению норм ПДК в рабочей зоне и сокращению выбросов вредных веществ в атмосферу.

Мы признанные лидеры в области производства и поставки промышленной вентиляции, аспирационного оборудования, систем вакуумной пылеуборки и удаления выхлопных газов. Также «СовПлим» внедряет современные методы борьбы с опасным воздействием на человека производственного шума, сварочного излучения, запыленности и задымленности в цехах.

Спектр предоставляемых услуг включает разработку и проектирование систем, производство, монтаж, пусконаладку, гарантийное и регулярное сервисное и постгарантийное обслуживание.

«СовПлим» в цифрах

Холдинг «СовПлим» основан в 1989 году в Санкт-Петербурге. За этот срок наши квалифицированные специалисты реализовали десятки тысяч проектов, а также накопили бесценный опыт, профессиональные знания и высокие компетенции. Мы гордимся нашими успехами и отзывами партнеров и продолжаем постоянно развивать производство, технологии и клиентский сервис.



1989

ГОД ОСНОВАНИЯ
КОМПАНИИ



2

ПРОИЗВОДСТВЕННЫЕ
ПЛОЩАДКИ



> 60 000

СЧАСТЛИВЫХ
КЛИЕНТОВ



25

ПРЕДСТАВИТЕЛЬСТВО
И ФИЛИАЛОВ



30 000 м²

ПЛОЩАДЬ
ПРОИЗВОДСТВЕННЫХ
ПОМЕЩЕНИЙ



> 600

ОБЩАЯ ЧИСЛЕННОСТЬ
СОТРУДНИКОВ ОФИСА
И ПРОИЗВОДСТВА



11

ПРОДУКТОВЫХ
НАПРАВЛЕНИЙ



300

НАИМЕНОВАНИЙ
ПРОДУКЦИИ



16 500

ЕДИНИЦ ПРОДУКЦИИ
В ГОД

Производственные ресурсы и стандарты

Основное производство АО «СовПлим» располагается в Санкт-Петербурге. Отдельная номенклатура производится в Екатеринбурге. Суммарная площадь производственно-складских помещений составляет 30 000 м². Предприятие каждый год разрабатывает новую номенклатуру, проводит конструктивную и технологическую модернизацию выпускаемых изделий.

Технологический парк регулярно обновляется, чтобы выполнять самые современные и эффективные операции. На нашем производстве установлены станки таких брендов, как AMADA, FINN-POWER, HACO. Всего мы эксплуатируем порядка 150 единиц оборудования. «СовПлим» осуществляет раскрой, гибку, штамповку, токарно-фрезерную обработку, сварку, пайку, зачистку, вальцовку, сверловку, долбежку, шлифовку, покраску, балансировку гофрирование, склеивание, радиомонтаж, сборку, маркировку и упаковку.

На предприятии действует интегрированная система менеджмента качества, соответствующая требованиям стандарта ISO 9001:2015. Внедрена и успешно работает система бережливого производства, в том числе система организации и рационализации рабочего места «5S». Все выпускаемое оборудование производится из высококачественных комплектующих и проходит поэтапный контроль в ОТК. Также мы осуществляем строгий входной контроль всех закупаемых деталей и применяемых в производстве расходных материалов.

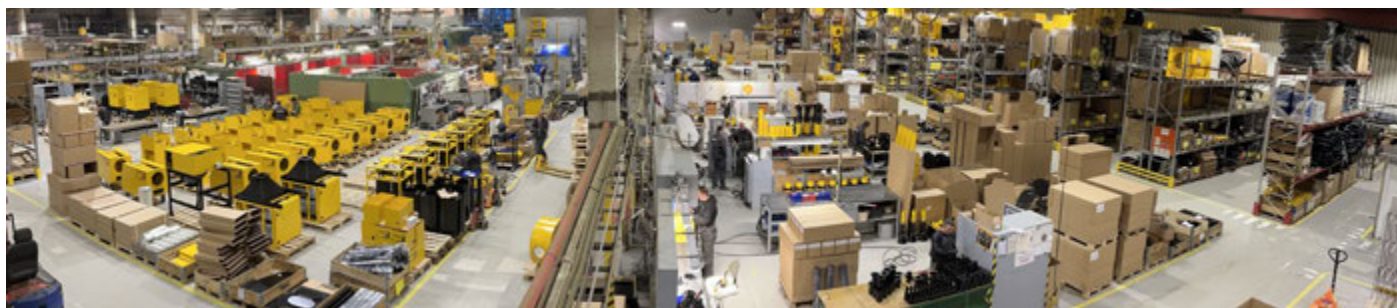

Факторы устойчивости на рынке

60 000 компаний выбрали АО «СовПлим» как профессионального партнера за надежное и качественное оборудование, быструю обратную связь, своевременную поставку и сервис. Отзывы постоянных клиентов — это лучшие аргументы в пользу сотрудничества с нами.

- **Клиентоориентированность**
В работе на первое место мы ставим оперативное решение задач заказчиков.
- **Компетенция**
Сотрудники АО «СовПлим» — эксперты своего дела. Высокая профессиональная квалификация, сохраняющая лучшие традиции отечественного инженерного дела, позволяет осуществлять производство и поставку оборудования по принципу единого цикла — от разработки проектной документации до сдачи объекта «под ключ».
- **Качество**
Контролируем каждый этап в соответствии с ISO 9001:2015, принципами бережливого производства и 5S.
- **Технологичность**
Применяем в работе исключительно передовые технологии в сфере фильтрации воздуха, аспирации, вакуумных технологий, шумо- и искрозащиты.
- **Широта покрытия**
Работаем во всех регионах и часовых поясах России и ближнего зарубежья. Широкая сеть филиалов и дилеров позволяет быть ближе к заказчикам, оперативно проводить выезды на объекты для презентаций, определения задач, проектирования.
- **Доверие**
Тысячи постоянных клиентов, среди которых крупнейшие холдинги и градообразующие предприятия, ВПК и государственные структуры, крупные и средние частные предприятия, малый бизнес.

Филиалы и дилеры

- 📍 – производство + офис
- 🏠 – офис продаж

Филиалы в России:

Санкт-Петербург
Москва
Новосибирск
Екатеринбург
Казань
Сургут
Нижний Новгород
Самара
Ростов-на-Дону

Страны присутствия:

Казахстан
Узбекистан
Индия
Израиль
ЮАР
Австралия



Партнерство с мировыми брендами пылегазоочистного оборудования

Развитие и укрепление партнерских отношений с ведущими европейскими производителями систем промышленной очистки воздуха — одна из важнейших задач, которую ставит перед собой компания «СовПлим». Богатый опыт внедрений и передовые технологии наших партнеров помогают эффективно решать задачи, поставленные заказчиками.

PLYMVENT®

 FILTERMIST

 Vnqd®
CNC Thermal Cutting Machines

PURAFIL

 RGS
VACUUM SYSTEMS

 CEPRO®
защитные ограждения

 РУССКИЕ ШЛАНГИ

 INTENSIV
FILTER

 C(MBR)A

 F

Инжиниринг, монтаж и сервисное обслуживание

Конструкторско-технологический отдел

Отдел главного конструктора и служба главного технолога работают в программе автоматизированного проектирования с использованием модуля расчетов аэродинамических потоков. Офис данных отделов расположен непосредственно в здании производства, что позволяет нашим специалистам в каждодневном режиме участвовать в испытаниях новых и модифицируемых изделий.

Этапы создания изделий:

1. 3D-моделирование;
2. Расчет на прочность и аэродинамику;
3. Выпуск рабочей конструкторской документации;
4. Оформление эксплуатационной документации;
5. Лабораторные испытания.

Благодаря использованию новейших мировых технологий собственного отдела конструкторских разработок и современного производства полного цикла «СовПлим» предоставляет заказчикам широкий спектр оборудования высочайшего качества и успешно внедряет по всему миру оптимальные решения по очистке воздуха внутри помещений, улучшая условия труда и повышая его производительность.

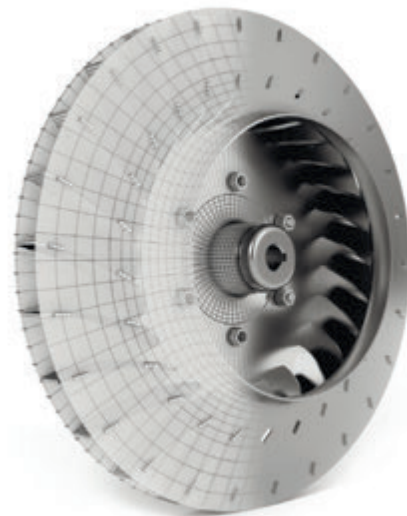

Единый Инженерный Центр

В АО «СовПлим» функционирует Единый Инженерный Центр с отделениями в Санкт-Петербурге, Новосибирске и Екатеринбурге. Данная структура тщательно прорабатывает проектную документацию, что позволяет успешно решать широкий спектр задач по промышленной вентиляции и защите персонала от вредных воздействий.

Единый Инженерный Центр обладает богатым опытом работы по технологиям информационного моделирования объектов, 3D-сканирования деталей, облака точек. Благодаря этим инструментам наши технические специалисты эффективно планируют, проектируют и показывают возможные варианты ввода в эксплуатацию фильтровентиляционного оборудования и объектов инфраструктуры.

Проекты выполняются «под ключ»:

1. Предпроектный аудит:
 - Обследование объекта,
 - Сбор исходных данных,
 - Составление технического задания.
2. Проектирование:
 - Разработка проектной документации, определяющей основные технические решения,
 - Разработка рабочей документации с основным комплектом чертежей, сертификация оборудования, изделий и материалов, необходимых для производства строительных и монтажных работ.
3. Получение обязательных согласований для прохождения экспертизы
4. Авторский надзор на всех этапах строительных работ

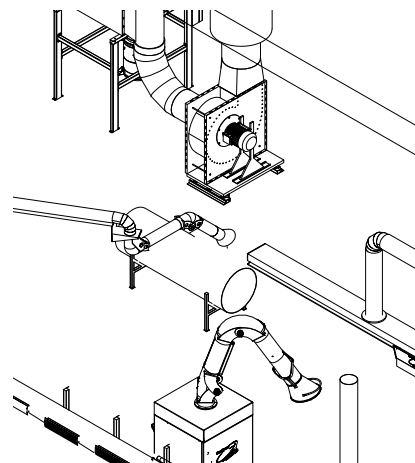

Монтаж и сервисное обслуживание

АО «СовПлим» является членом нескольких СПО по проектированию, строительству и изысканиям. Мы предоставляем полный перечень работ по монтажу и сервисному обслуживанию:

1. Авторский надзор;
2. Шеф-монтажные работы;
3. Монтажные работы;
4. Пуско-наладочные работы;
5. Гарантийное и сервисное обслуживание.



В данном каталоге представлено оборудование компаний АО «СовПлим» (Россия) и Sibilial Srl (Италия).



и

Sibilial

– деловые партнеры



в области поставок инженерных решений по

пылеуборке и транспортировке материала на основе технологии высоковакуумного оборудования.

ТЕХНОЛОГИЧЕСКИЕ ОСОБЕННОСТИ ВАКУУМНЫХ СИСТЕМ ПЫЛЕУБОРКИ



Применение технологии вакуумной пылеуборки уменьшает время простоя основного оборудования при проведении ППР (планово-предупредительный ремонт);



Соответствие требованиям ТБ и ОТ на производстве (технической безопасности и охране труда);



Возврат собранного материала в технологический процесс позволяет быстро окупить вложенные средства;



Широкий модельный ряд вакуумного оборудования: мобильного и стационарного исполнения под разные производственные задачи;



Характеристики оборудования - производительность по воздуху до 4000 м³/ч, вакуум до -80 кПа;



Фильтрация материала с максимальной температурой до 80°C;



Высокая степень очистки – минимальная остаточная запыленность в базовом исполнении;



Высокий уровень автоматизации процесса пылеуборки позволяет использовать рабочий персонал, не прибегая к найму высококвалифицированных кадров;



Защитное покрытие установки в базовом исполнении соответствует категории коррозии C5 по ISO 12944. В химически стойком исполнении контактирующие с агрессивным продуктом поверхности выполняются из нержавеющей стали AISI 316;



Вакуумное оборудование может быть изготовлено во взрывозащищенном исполнении и применяться для сбора и транспортирования взрывоопасных материалов.

ВАРИАНТЫ ИСПОЛНЕНИЯ ПЫЛЕУБОРОЧНОГО ВАКУУМНОГО ОБОРУДОВАНИЯ

ФИЛЬТРО-ВЕНТИЛЯЦИОННЫЕ УСТАНОВКИ SPV 500 / 700 / 1000 / 1300 / 1900

Производительность до 1 т/ч (по материалу)



СТАЦИОНАРНЫЕ СИСТЕМЫ ВАКУУМНОЙ ПЫЛЕУБОРКИ SFV-VPR

Производительность до 10 т/ч (по материалу)

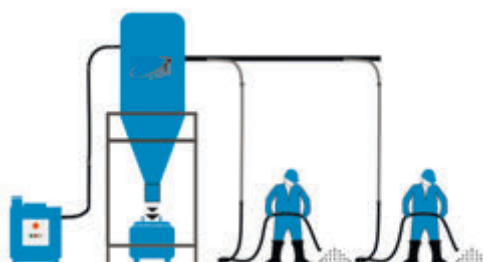

СТАЦИОНАРНЫЕ СИСТЕМЫ ВАКУУМНОЙ АСПИРАЦИИ SPV 4000

Производительность до 4000 м³/ч (по воздуху)



МОБИЛЬНЫЕ ПЫЛЕСОСЫ

Производительность до 100 кг/ч (по материалу)

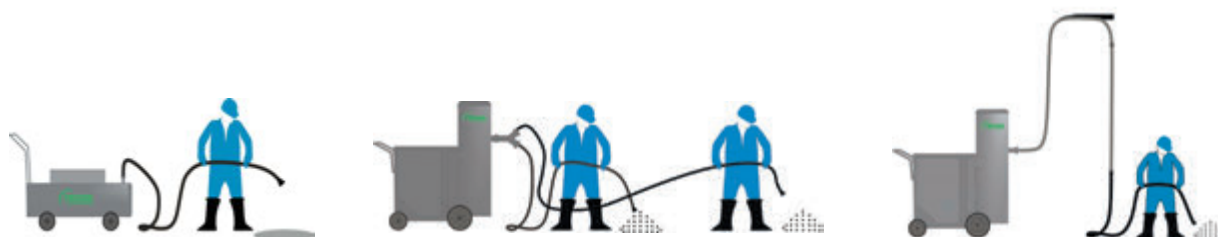

ВАКУУМНЫЕ АВТОПОГРУЗЧИКИ

Производительность до 40 т/ч (по материалу)



Содержание

1. СТАЦИОНАРНАЯ ВЫСОКОВАКУУМНАЯ ФИЛЬТРОВАЛЬНАЯ УСТАНОВКА SPV 2.0 СОВПЛИМ	8
2. СТАЦИОНАРНЫЕ СИСТЕМЫ ВАКУУМНОЙ ПЫЛЕУБОРКИ SFV-VPR СОВПЛИМ	10
3. ФИЛЬТР-СЕПАРАТОР SFV СИСТЕМЫ ВАКУУМНОЙ ПЫЛЕУБОРКИ	11
4. СТАЦИОНАРНЫЕ СИСТЕМЫ ВАКУУМНОЙ АСПИРАЦИИ И ПЫЛЕУБОРКИ SPV-4000 СОВПЛИМ	16
5. ВАКУУМНЫЙ НАСОС VPR	19
6. УПРАВЛЕНИЕ ЦЕНТРАЛЬНОЙ ВАКУУМНОЙ СИСТЕМОЙ ПЫЛЕУБОРКИ И АСПИРАЦИИ	21
7. УСТРОЙСТВО РАЗГРУЗКИ СОБРАННОГО МАТЕРИАЛА	22
8. ВАКУУМНЫЕ ТРУБОПРОВОДЫ И ЭЛЕМЕНТЫ СИСТЕМЫ	23
9. БЫСТРОРАЗЪЕМНЫЕ СОЕДИНЕНИЯ И ШЛАНГИ	25
10. АКССУАРЫ ДЛЯ УБОРКИ	26
11. ДОПОЛНИТЕЛЬНЫЕ ДАННЫЕ	27
12. RGS AD46/60	28
13. RGS A104 OIL	29
14. RGS A62PX1.3GD (ATEX)	30
15. RGS A64PK	31
16. RGS A1056	32
17. RGS ONE 33 ECO	33
18. ВАКУУМНЫЕ АВТОПОГРУЗЧИКИ SIBILIA	34
19. ОПРОСНЫЙ ЛИСТ	35

Выбор типа исполнения вакуумной установки в зависимости от требуемой производительности, условий эксплуатации и свойств собираемого материала

Задачи по уборке материала в объеме до **100 кг/ч** решаются с помощью передвижных универсальных промышленных пылесосов, при необходимости уборки и транспортировки материала в объеме от **100 кг/ч** до **10 т/ч** применяются централизованные системы пылеудаления. Задача по транспортировке материала в объеме до **40 т/ч** решается применением автономных вакуумных погрузчиков.

СТАЦИОНАРНАЯ ВЫСОКОВАКУУМНАЯ ФИЛЬТРОВАЛЬНАЯ УСТАНОВКА SPV 2.0 СОВПЛИМ

Область применения

ВЫСОКОВАКУУМНАЯ ФИЛЬТРОВАЛЬНАЯ УСТАНОВКА (ВВФУ) SPV 2.0 – предназначена для пылеуборки производственных помещений от сухой, не взрывоопасной пыли, удаления сварочных аэрозолей, шлифовальной пыли, металлической стружки, композитной пыли и абразивных частиц на производстве. Подходит для уборки пола и рабочих мест производственных помещений. Возможно одновременное подключение нескольких рабочих постов при подключении в централизованную сеть. ВВФУ SPV укомплектована предварительным сепаратором для уборки больших объемов просыпей материала, либо для сбора пыли сложных материалов. Установка рассчитана на продолжительную работу в закрытых помещениях при температуре окружающей среды от +5 °С до +45 °С.



Технические характеристики

	SPV-500	SPV-700	SPV-1000	SPV-1300	SPV-1900
Максимальная производительность, м³/час	530	700	1050	1370	1940
Максимальное разрежение, кПа	27	24	25	27	27
Номинальная мощность, кВт	5,5	7,5	12,5	18,5	25
Площадь фильтрующей поверхности, м²	8	8	10	12,5	17,5
Класс фильтрации	F9 (ГОСТ Р ЕН 779-2007) M (DIN EN 60335-2-69:2008; IFA)				
Давление сжатого воздуха, атм	5±0,5				
Класс чистоты сж. воздуха по DIN ISO 8573-1	2				
Потребление воздуха, нм³/час (макс.)	3-4				
Напряжение, В / количество фаз / частота тока питания силовой установки, Гц	380 / 3 / 50				

Принцип работы

Предварительная степень очистки (опционально используется предварительный сепаратор)

1-я степень очистки

1. Загрязненный воздух, насыщенный пылью, стружкой, абразивными частицами, через входной патрубок поступает в фильтровальный блок по касательной.
2. В блоке формируется вращающийся поток запыленного воздуха, направленный вниз. Вследствие центробежной силы частицы пыли выносятся из потока и оседают в контейнере для сбора отходов.

2-я степень очистки

3. Очищенный от крупных частиц воздушный поток движется снизу вверх и проходит через гофрированный фильтр.
4. Пыль оседает на поверхности фильтра, а очищенный воздух через вихревую воздухоудовку возвращается обратно в цех или выбрасывается в атмосферу.

Очистка гофрированного фильтра производится автоматически импульсами сжатого воздуха, подаваемого через входной патрубок, ресивер и электропневмоклапан. Для этого ресивер должен быть подключен к системе питания сжатым воздухом под давлением 5 атм (нейлоновая трубка 12x9).

Габаритно-присоединительные размеры вакуумного блока

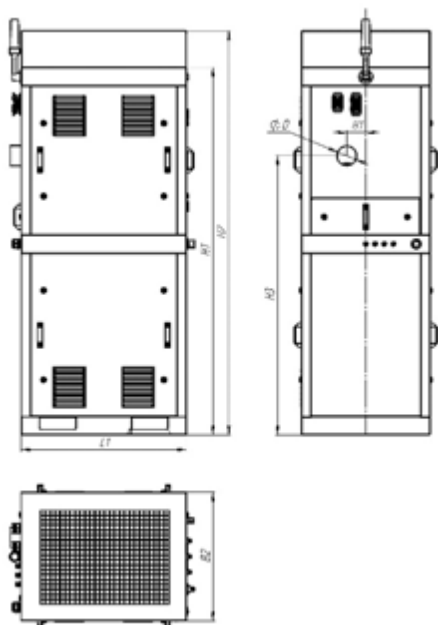

Модель SPV	Размеры, мм						
	H1	H2	H3	L1	B1	B2	D
1900	2000	2200		900			
1300	1800	2000		800		700	108
1000							
700	1600	1750		700		600	68
500							

- **Общепромышленное исполнение**
- **Антистатическое исполнение**

Габаритно-присоединительные размеры фильтрационного блока

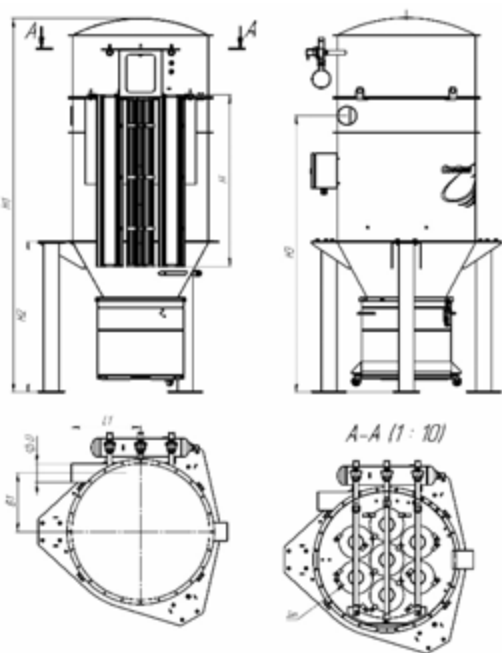

Модель SPV	HxSxn	Размеры, мм					
		H1	H2	H3	L1	B1	D
1900	1000x2,5x7	2173	873	1604	398	341	108
1300	1000x2,5x5						
1000	1000x2,5x4	2054	718	1519	718	289	68
700	800x2x4			718			
500	800x2x4	1854					

- **Общепромышленное исполнение**
- **Антистатическое исполнение**

Габаритно-присоединительные размеры пресепаратора с выгрузкой в бочку 90 л

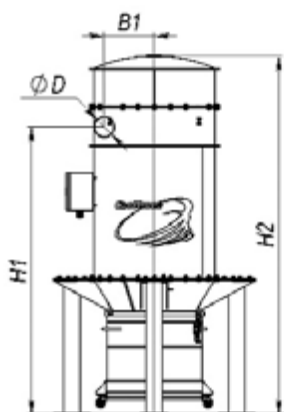

Модель SPV	Размеры, мм			
	H1	H2	B1	D
1900			270	108
1300				
1000	1519	1895		
700			289	68
500				

- **Общепромышленное исполнение**
- **Антистатическое исполнение**

СТАЦИОНАРНЫЕ СИСТЕМЫ ВАКУУМНОЙ ПЫЛЕУБОРКИ SFV-VPR СОВПЛИМ

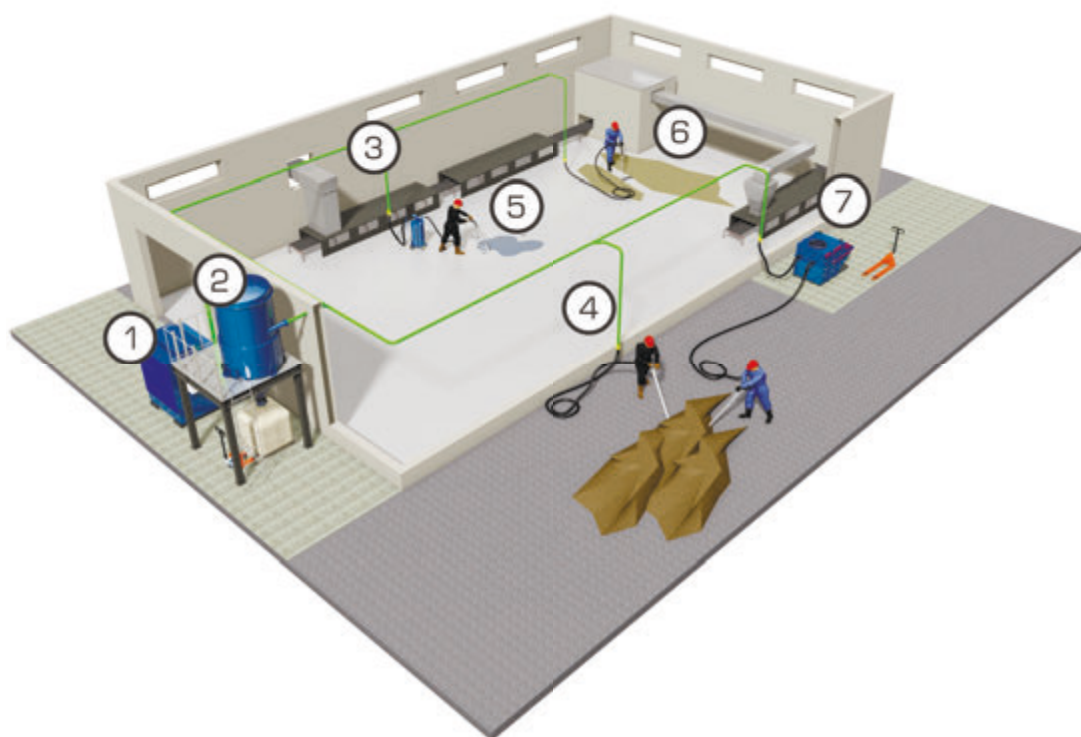

- | | | |
|--------------------|--------------------------------|--|
| ① Насос вакуумный | ④ Вакуумная розетка (пост) | ⑦ Сбор тяжелого материала в пресепаратор |
| ② Фильтр-сепаратор | ⑤ Сбор жидкости в пресепаратор | |
| ③ Система труб | ⑥ Сбор просыпей материала | |

Стационарная вакуумная система представляет собой центральную систему вакуумной пылеуборки целого производственного здания.

- Разветвленная сеть вакуумных трубопроводов с размещенными на каждой отметке (этаже) постами подключения уборочных шлангов (пневморозетками). Прокладка сети трубопроводов и установка пневморозеток выполняется таким образом, чтобы зоны действия шланга рабочего аксессуара, подключаемого к каждой пневморозетке, перекрывали всю площадь, подлежащую уборке.
- В качестве рабочего аксессуара для центральной вакуумной системы могут применяться щелевые насадки для сбора материала «из кучи», насадки с колесными опорами для уборки слоев пыли с поверхностей большой площади, различные насадки специального назначения (вытяжные воронки для удаления сварочного аэрозоля, кожухи ручных шлифовальных машин с аспирационным патрубком).
- Все ветви вакуумных трубопроводов сводятся к фильтру-сепаратору, в котором происходит осаждение и выгрузка собранного материала. Фильтр-сепаратор размещается над местом выгрузки собранного продукта в технологическую линию (накопительный бункер, ленточный конвейер) или оснащается собственным накопительным контейнером. Разгрузка фильтра сепаратора с помощью системы шлюзовой выгрузки осуществляется без остановки системы.
- Побудителем тяги в стационарных вакуумных системах служат вакуумные насосы различных типов, обеспечивающие необходимое разрежение и расход воздуха для транспортирования собранного материала от рабочего аксессуара до фильтра.

ФИЛЬТР-СЕПАРАТОР SFV СИСТЕМЫ ВАКУУМНОЙ ПЫЛЕУБОРКИ

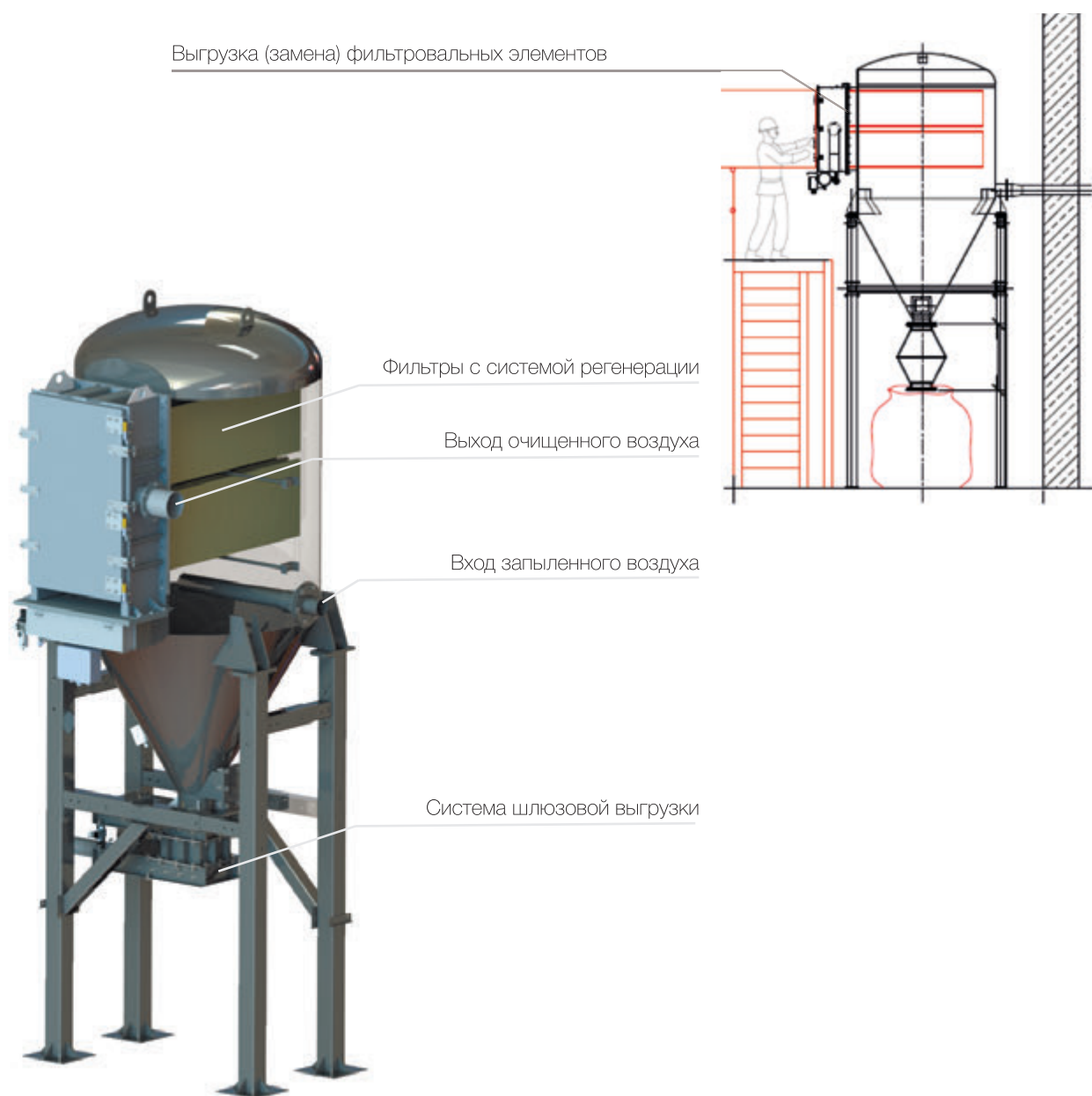

Принцип работы

Фильтр-сепаратор SFV является совмещенным устройством, осуществляющим гравитационное осаждение транспортируемого вакуумной системой материала и очистку транспортирующего воздуха.

В конструкции применен принцип гашения скорости материала встречным потоком, благодаря чему в отличие от традиционных осадителей циклонного типа не происходит абразивное истирание корпуса фильтра.

Очистка отработавшего воздуха осуществляется во встроенном карманном фильтре с импульсной регенерацией сжатым воздухом. Вид применяемой ткани фильтра определяется свойствами перемещаемого продукта.

Общий технический чертеж карманного фильтра SFV-100

* Опорные конструкции – дополнительная опция.

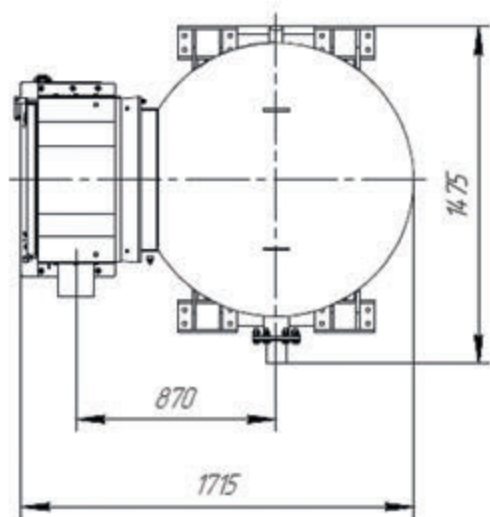
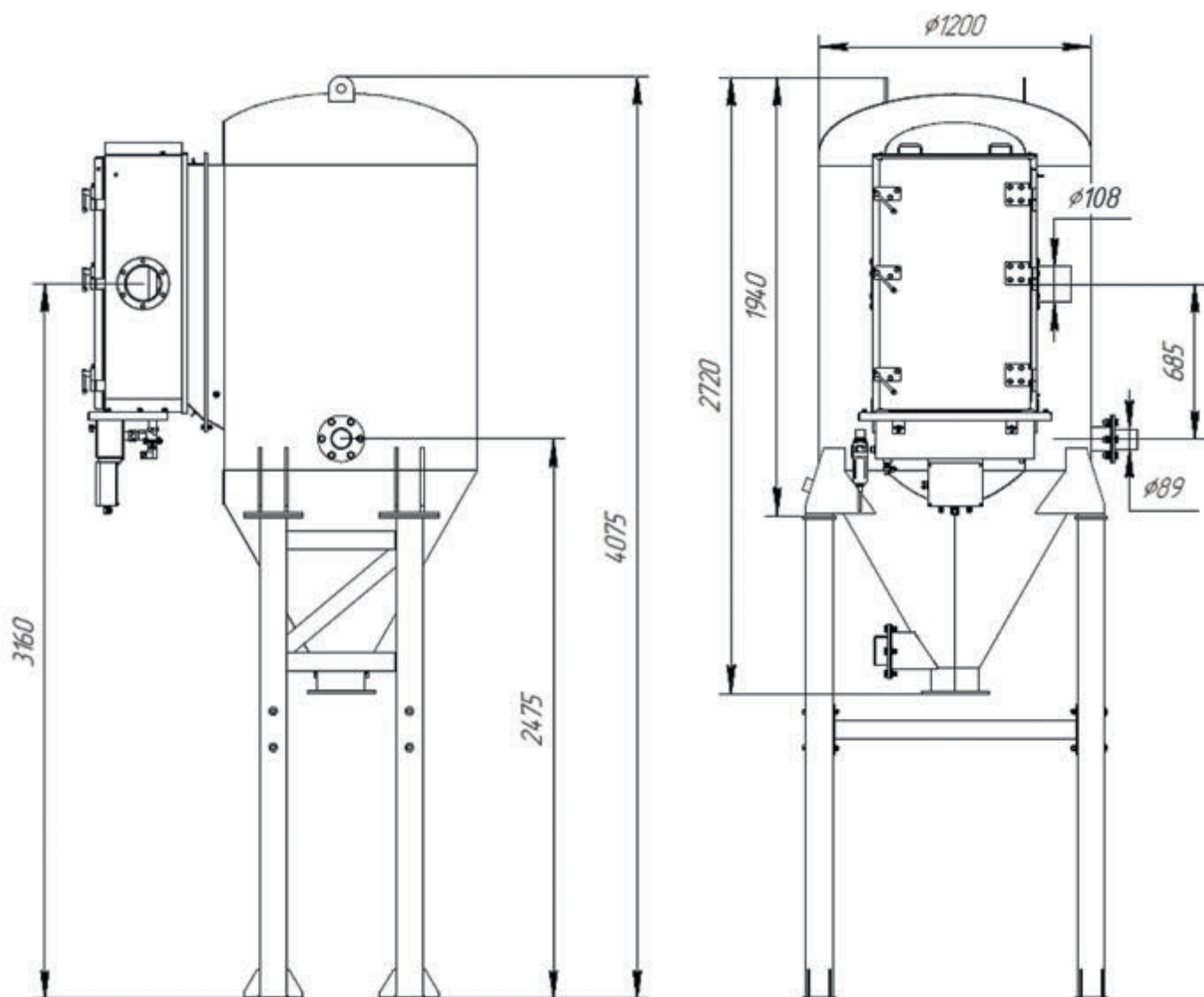

Характеристики фильтра SFV-100

Производительность, м³/ч	до 1000
Разрежение, кПа	- 50
Блок управления, шт.	1
Ящик со встроенными магнитными клапанами, шт.	1
Остаточная концентрация пыли, мг/м³	менее 10
Температура эксплуатации (стандартно), °С	от -20 до +80
Температура эксплуатации (опция), °С	от -40 до +80
Температура входного потока, °С	до +80
Фильтровальные элементы	14 карманов
Материал фильтровальных элементов	нетканый полиэстер
Площадь фильтрующей поверхности, м²	10,5
Напряжение питающей сети, В / Гц	230 / 50
Влагосмоотделитель, шт.	1
Расход сжатого воздуха, м³/ч	7
Выгрузка карманов	вбок
Максимальный рабочий вес, кг	1200
Антистатическое исполнение	ANT
Взрывозащищенное исполнение	EX
Уличное исполнение	W

Общий технический чертеж карманного фильтра SFV-150

* Опорные конструкции – дополнительная опция.

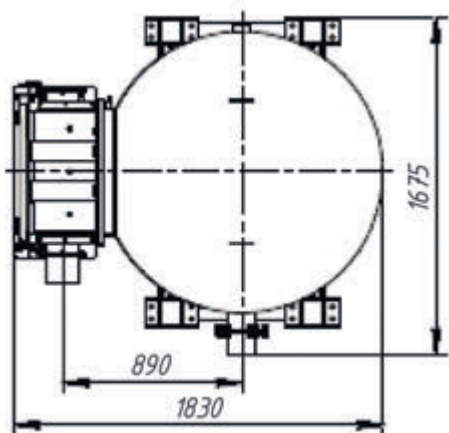
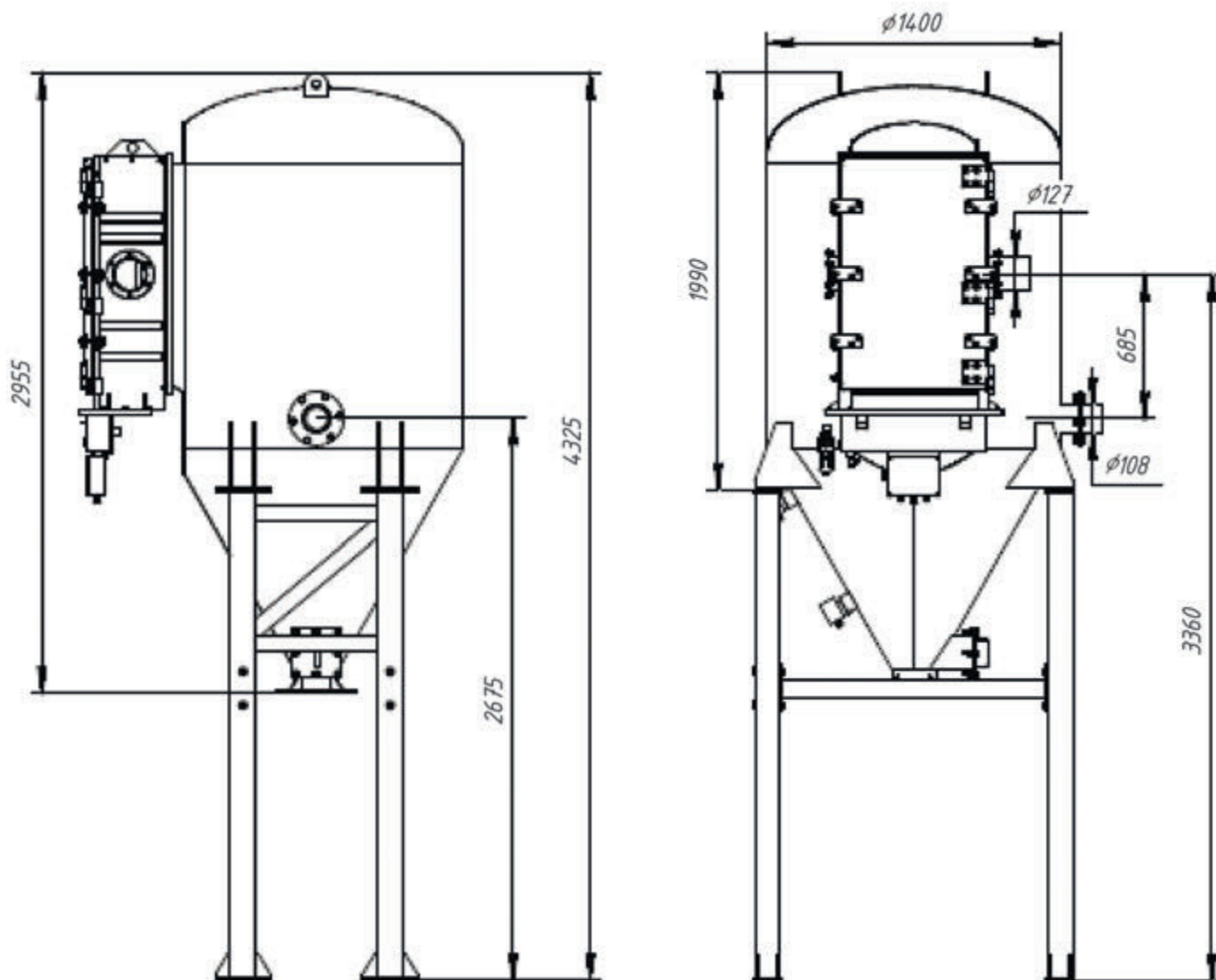

Характеристики фильтра SFV-150

Производительность, м³/ч	до 1700
Разрежение, кПа	– 50
Блок управления, шт.	1
Ящик со встроенными магнитными клапанами, шт.	1
Остаточная концентрация пыли, мг/м³	менее 10
Температура эксплуатации (стандартно), °С	от –20 до +80
Температура эксплуатации (опция), °С	от –40 до +80
Температура входного потока, °С	до +80
Фильтровальные элементы	24 кармана
Материал фильтровальных элементов	нетканый полиэстер
Площадь фильтрующей поверхности, м²	18
Напряжение питающей сети, В / Гц	230 / 50
Влагомаслоотделитель, шт.	1
Расход сжатого воздуха, м³/ч	7
Выгрузка карманов	вбок
Максимальный рабочий вес, кг	1300
Антистатическое исполнение	ANT
Взрывозащищенное исполнение	EX
Уличное исполнение	W

Общий технический чертеж карманного фильтра SFV-200

* Опорные конструкции – дополнительная опция.

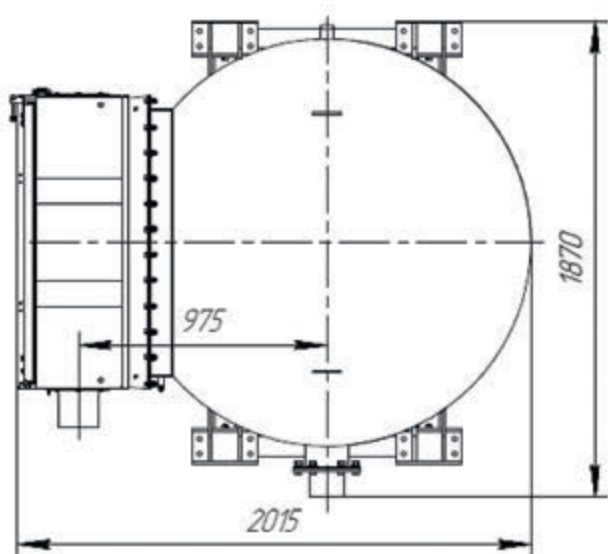
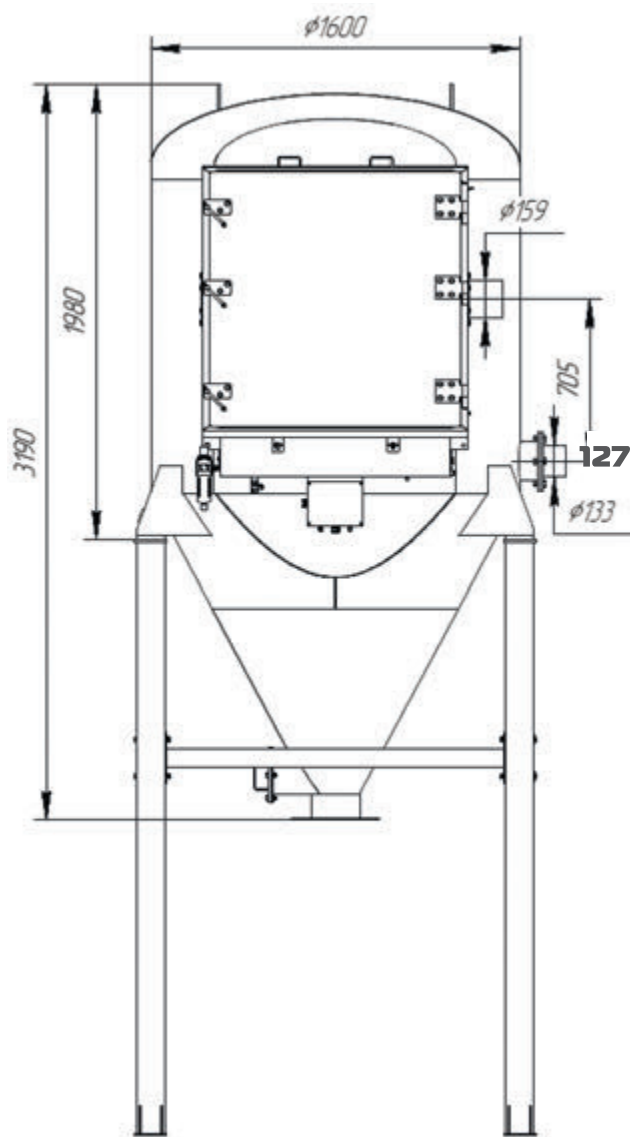
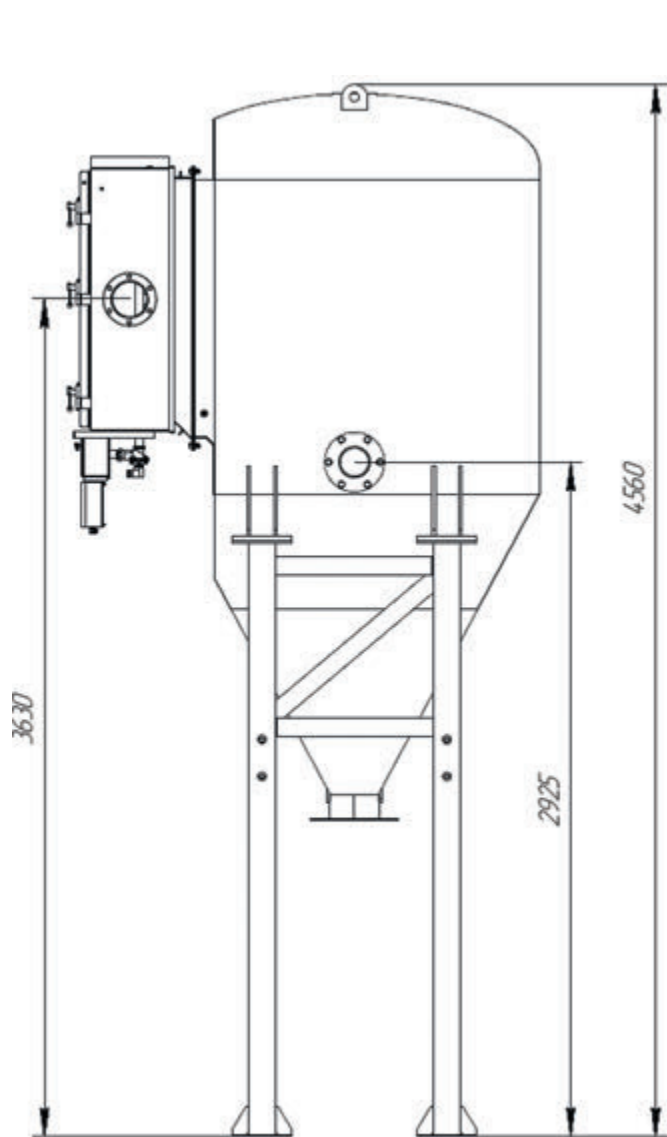

Характеристики фильтра SFV-200

Производительность, м ³ /ч	до 2300
Разрежение, кПа	– 50
Блок управления, шт.	1
Ящик со встроенными магнитными клапанами, шт.	1
Остаточная концентрация пыли, мг/м ³	менее 10
Температура эксплуатации (стандартно), °С	от –20 до +80
Температура эксплуатации (опция), °С	от –40 до +80
Температура входного потока, °С	до +80
Фильтровальные элементы	24 кармана
Материал фильтровальных элементов	нетканый полиэстер
Площадь фильтрующей поверхности, м ²	24
Напряжение питающей сети, В / Гц	230 / 50
Влагомаслоотделитель, шт.	1
Расход сжатого воздуха, м ³ /ч	7
Выгрузка карманов	вбок
Максимальный рабочий вес, кг	1500
Антистатическое исполнение	ANT
Взрывозащищенное исполнение	EX
Уличное исполнение	W

Общий технический чертеж карманного фильтра SFV-300

* Опорные конструкции – дополнительная опция.

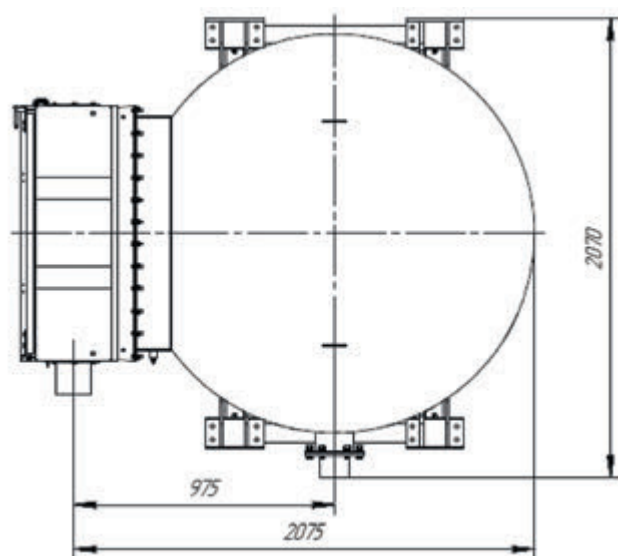
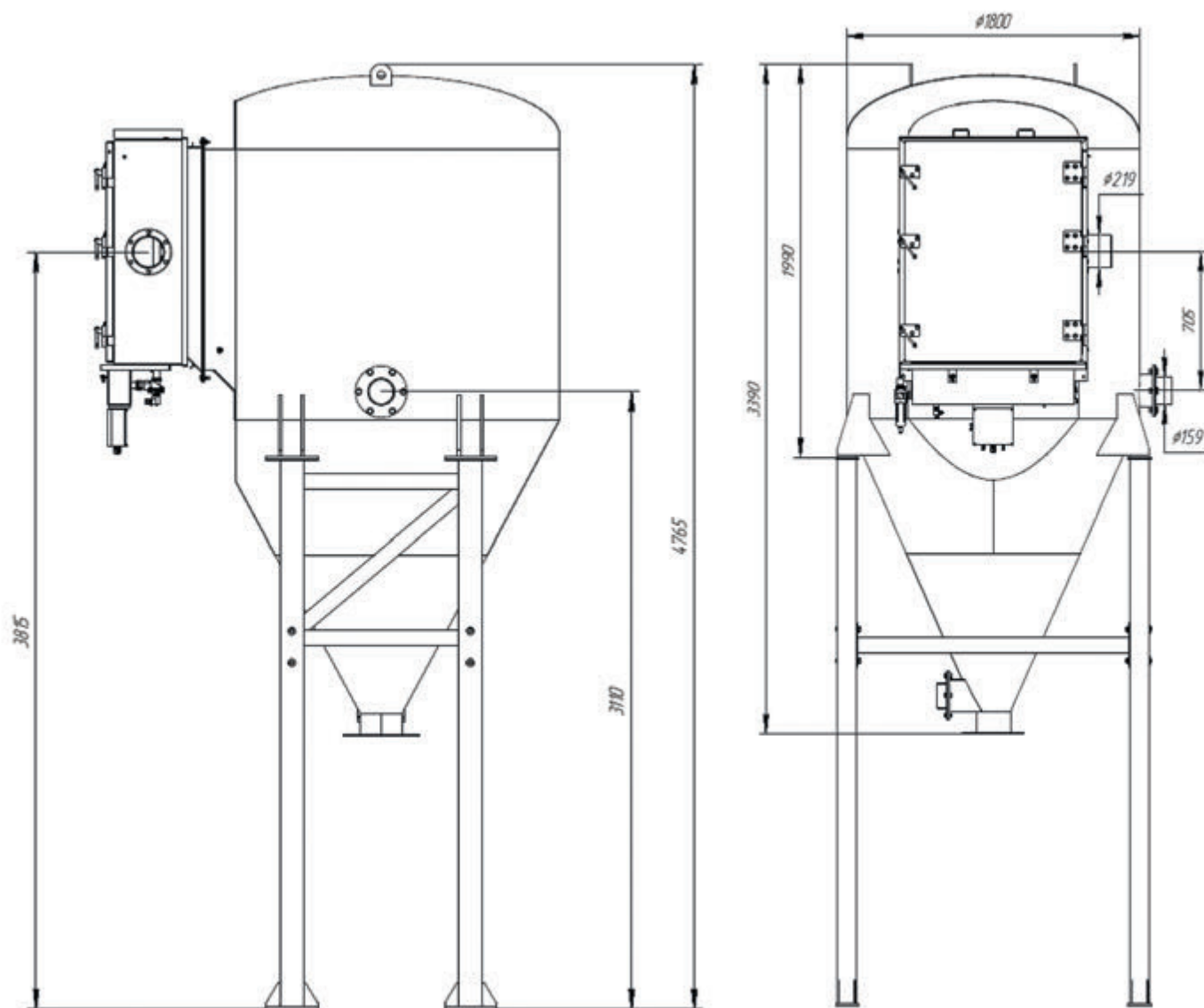

Характеристики фильтра SFV-300

Производительность, м ³ /ч	до 3400
Разрежение, кПа	– 50
Блок управления, шт.	1
Ящик со встроенными магнитными клапанами, шт.	1
Остаточная концентрация пыли, мг/м ³	менее 10
Температура эксплуатации (стандартно), °С	от –20 до +80
Температура эксплуатации (опция), °С	от –40 до +80
Температура входного потока, °С	до +80
Фильтровальные элементы	24 кармана
Материал фильтровальных элементов	нетканый полиэстер
Площадь фильтрующей поверхности, м ²	36
Напряжение питающей сети, В / Гц	230 / 50
Влагомаслоотделитель, шт.	1
Расход сжатого воздуха, м ³ /ч	7
Выгрузка карманов	вбок
Максимальный рабочий вес, кг	1600
Антистатическое исполнение	ANT
Взрывозащищенное исполнение	EX
Уличное исполнение	W

СТАЦИОНАРНЫЕ СИСТЕМЫ ВАКУУМНОЙ АСПИРАЦИИ И ПЫЛЕУБОРКИ SPV-4000 СОВПЛИМ

Область применения

Система вакуумной аспирации и пылеудаления SPV-4000 обеспечивает отвод вредных газов и пылей от мест сварки, зачистки и обработки оператором элементов металлоконструкций или композитных материалов в инструментальных цехах, а также в закрытых помещениях или ограниченных пространствах.

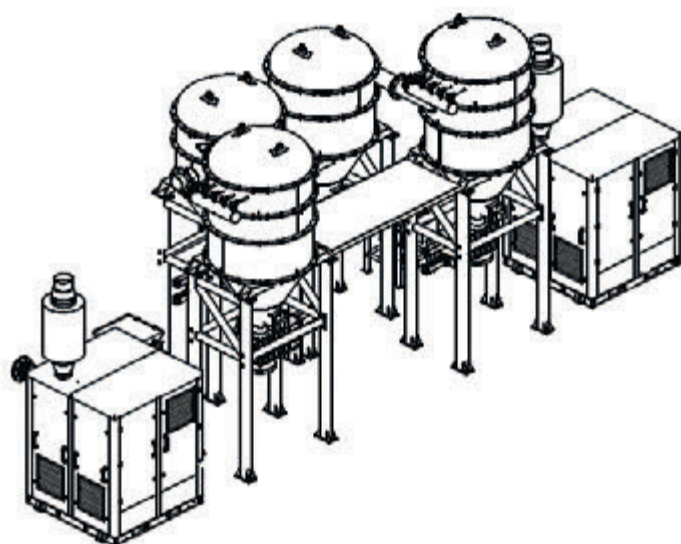

Пример реализации системы вакуумной аспирации и пылеуборки

Аспирация и пылеуборка от процессов сварки/обработки/шлифовки металлоконструкций при производстве работ в закрытых корпусах судов и обработке металлических конструкций.

Состав системы

- аспирационный кожух на инструмент,
- пневморозетка,
- фильтр-сепаратор с узлом выгрузки,
- вакуумный насос,
- гибкий шланг,
- вакуумный трубопровод,
- предварительный сепаратор с узлом выгрузки,
- шкаф управления.

Схема вакуумной аспирации и пылеуборки в корпусе судна

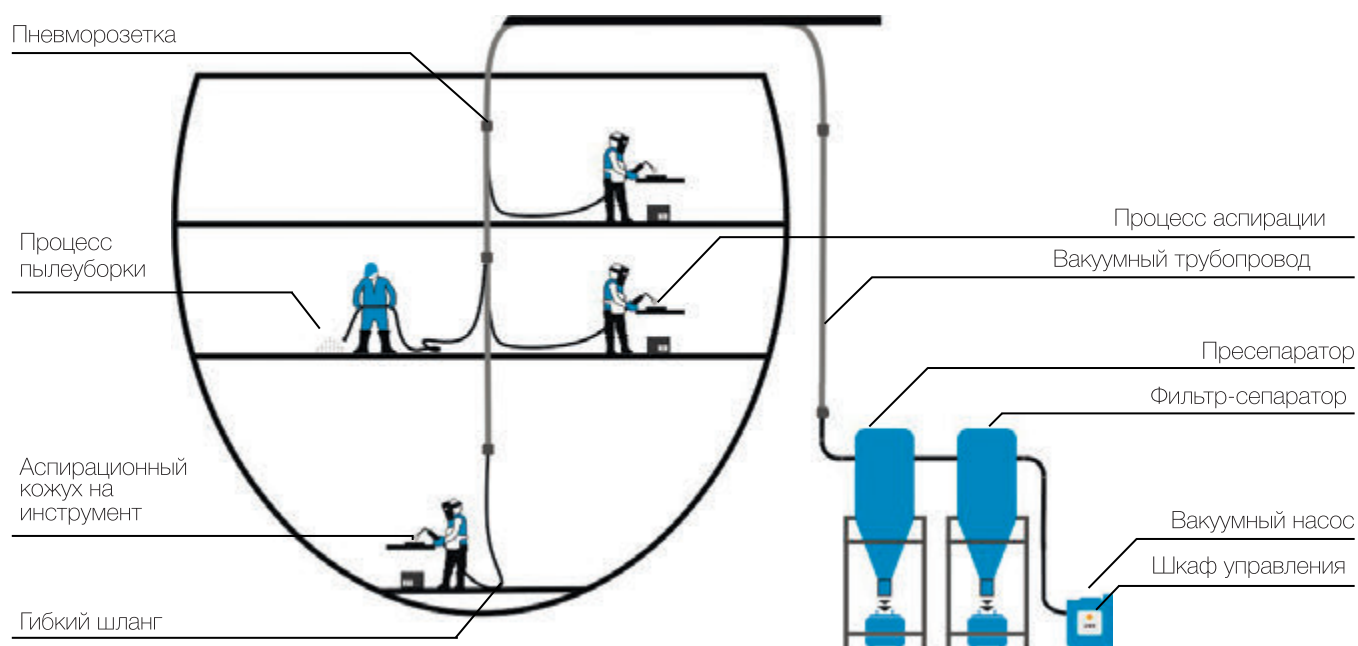

Чертеж пресепаратор SPV-4000

* Опорные конструкции – дополнительная опция.

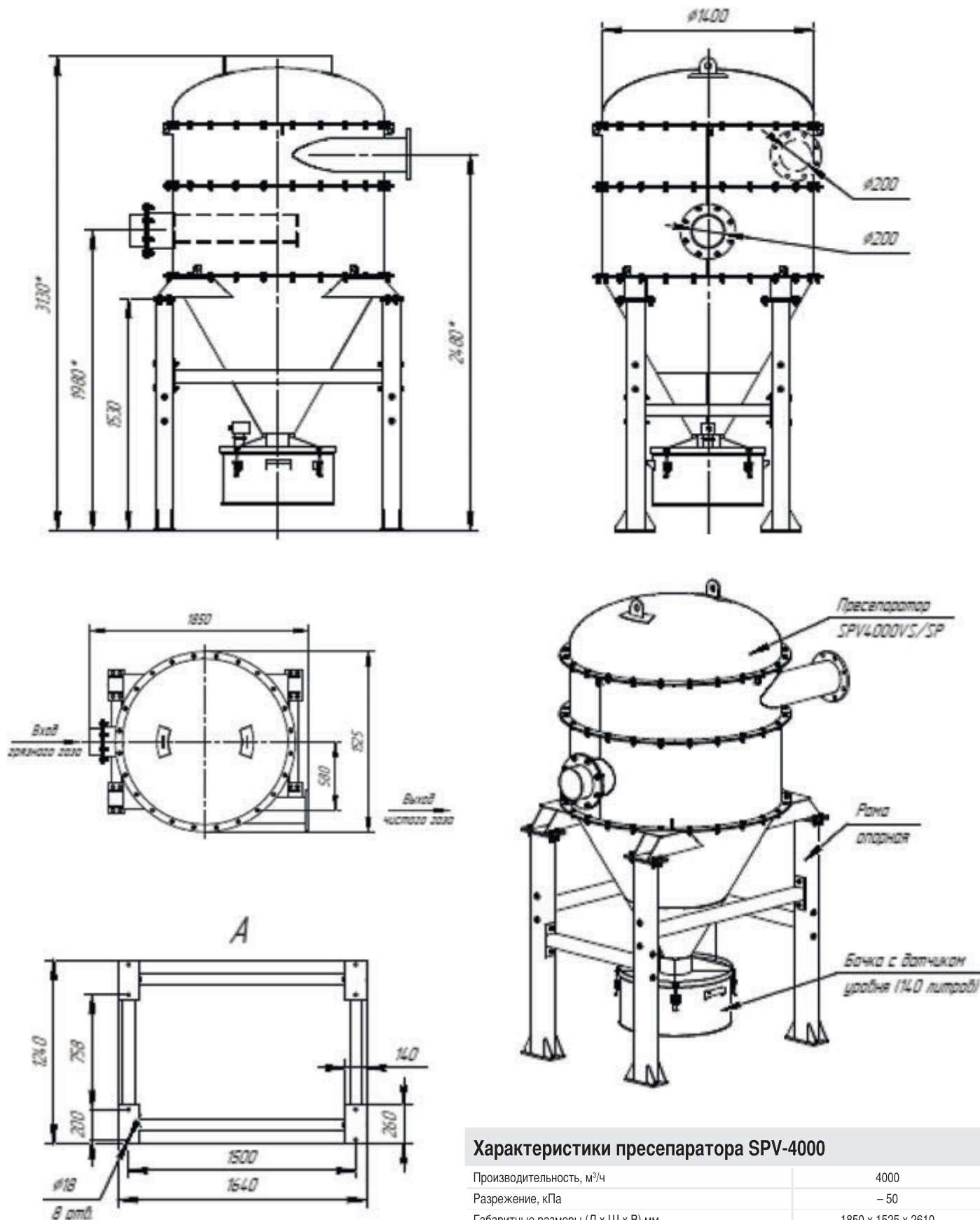

Характеристики пресепаратора SPV-4000	
Производительность, м ³ /ч	4000
Разрежение, кПа	- 50
Габаритные размеры (Д x Ш x В), мм	1850 x 1525 x 2610
Масса, кг	460

Чертеж фильтра-сепаратора SPV-4000

* Опорные конструкции – дополнительная опция.

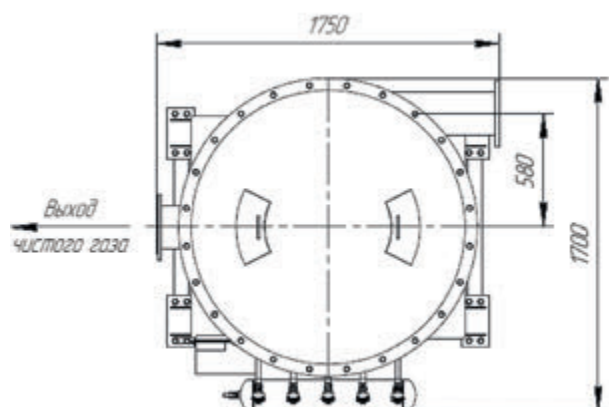
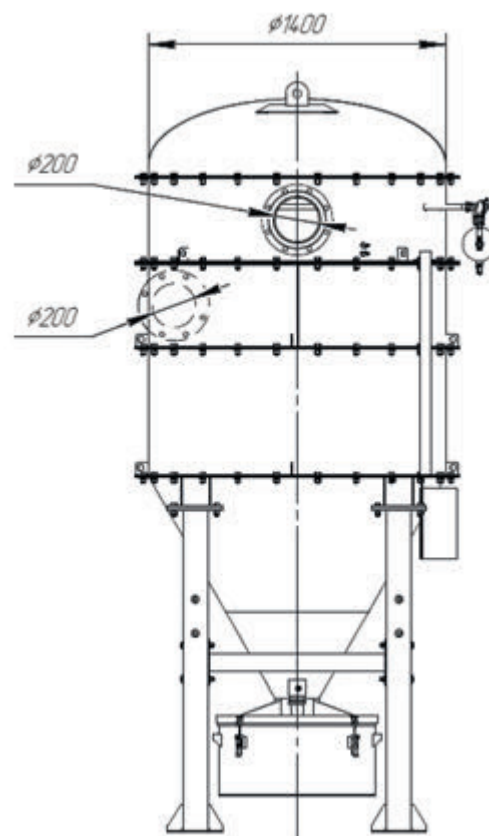
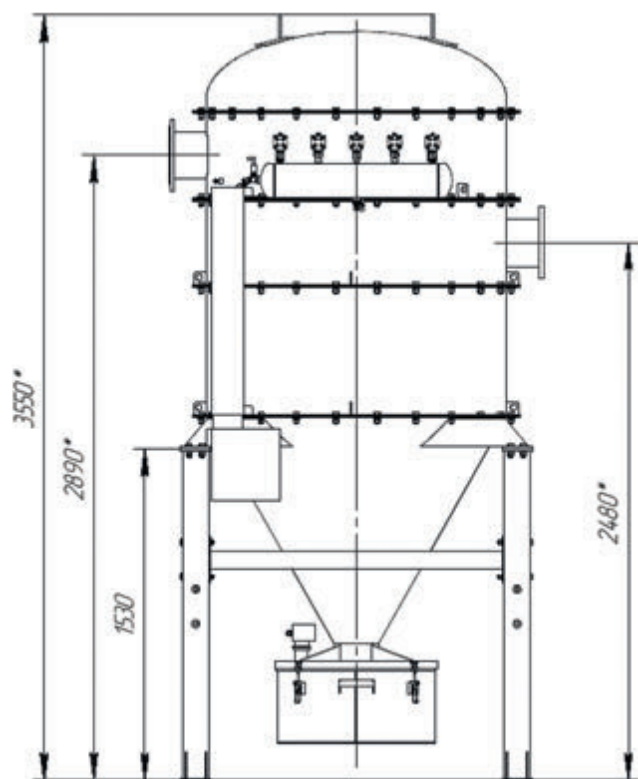

Вход
загрязного газа

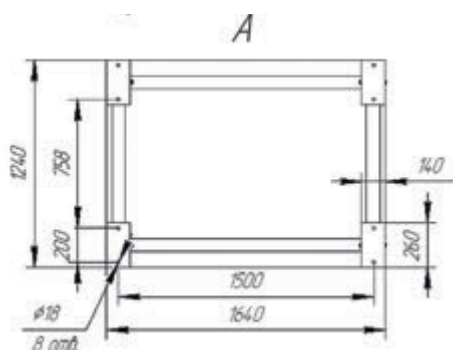
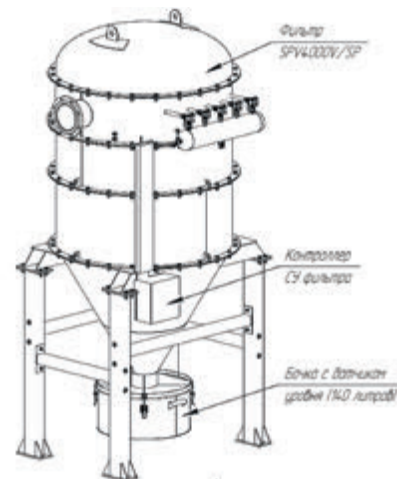

Характеристики фильтра-сепаратора SPV-4000

Производительность, м ³ /ч	4000
Разрежение, кПа	- 50
Блок управления, шт.	1
Остаточная концентрация пыли, мг/м ³	менее 10
Температура эксплуатации (стандартно), °С	от -20 до +80
Температура эксплуатации (опция), °С	от -40 до +80
Температура входного потока, °С	до +80
Фильтровальные элементы	19 картриджей
Материал фильтровальных элементов	полиэстер
Площадь фильтрующей поверхности, м ²	48
Способ регенерации	импульсная продувка сжатым воздухом
Влагомаслоотделитель, шт.	1
Расход сжатого воздуха, м ³ /ч	7
Выгрузка картриджей	вверх
Максимальный рабочий вес, кг	870
Антистатическое исполнение	ANT
Уличное исполнение	W

ВАКУУМНЫЙ НАСОС VPR

Принцип работы

Побудителем тяги воздушного потока в системах вакуумной пылеуборки производства компании «СовПлим» является вакуумный насос Рутса. Создаваемое им высокое разрежение позволяет обеспечить требуемый расход воздуха в гибких шлангах и трубопроводах.

Принцип действия нагнетателя типа Рутса заключается в том, что два идентичных ротора, снабженных лопастями, синхронно вращаются в нагнетательной полости, выполняя роль вращающихся поршней.

При вращении они захватывают входящий поток газа из всасывающего патрубка, постепенно изолируют его в полостях между лопастями и корпусом, сжимают и перемещают его к нагнетательному патрубку, а затем выталкивают его через выходное отверстие.

Нагнетатель типа Рутса трехлопастного исполнения

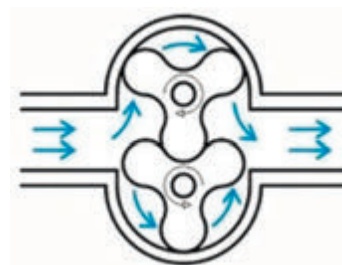

Насос Рутса с дополнительным каналом охлаждения способен создавать вакуум до 80 кПа и работать с системами высокой протяженности (более 200 м.). Такие установки предпочтительнее при работе с тяжелыми, «проблемными» материалами (уд. вес >2 т/м³).



Вакуумный насос VPR в шумоизолированном корпусе

Характеристики	VPR-185	VPR-300	VPR-370	VPR-550
Производительность, м³/ч	875	1300	1960	2930
Разрежение, кПа	-50	-50	-50	-50
Приводная мощность, кВт	18,5	30,0	37,0	55,0
Диаметр фланца на всасывании, мм	100	125	150	200
Масса, кг	730	800	1650	1800
Антистатическое исполнение	ANT			
Взрывозащищенное исполнение	EX			
Уличное исполнение	W			

Общий технический чертёж вакуумного насоса VPR-185/300/370/550

Вакуумный насос VPR-185/300 в шумоизолированном корпусе

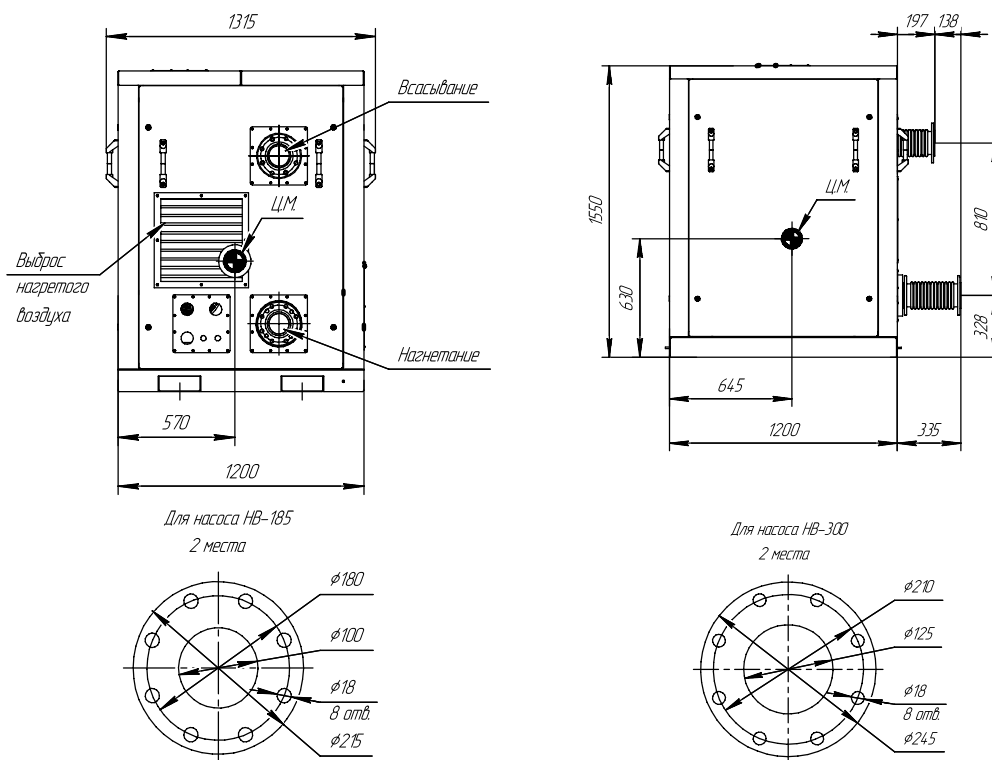

Вакуумный насос VPR-370/550 в шумоизолированном корпусе

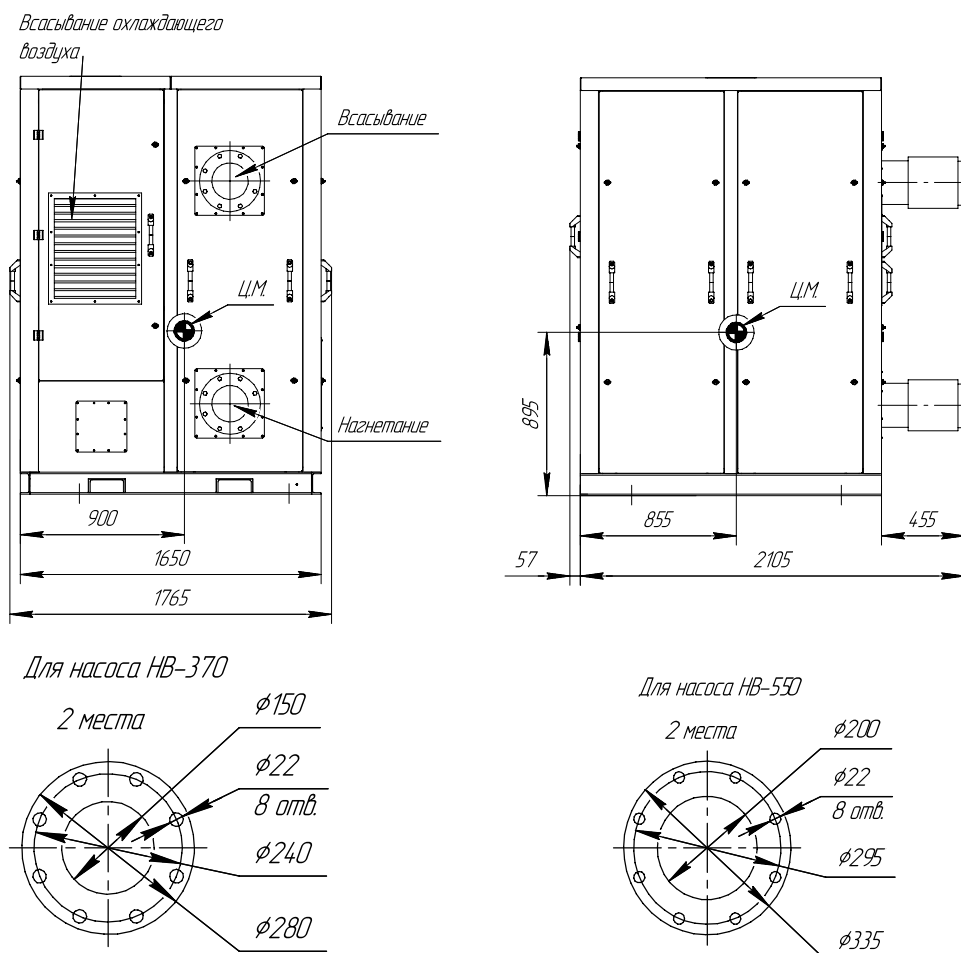

УПРАВЛЕНИЕ ЦЕНТРАЛЬНОЙ ВАКУУМНОЙ СИСТЕМОЙ ПЫЛЕУБОРКИ И АСПИРАЦИИ

Шкаф управления стационарной вакуумной системой

Управление вакуумной системой осуществляется шкафом управления, включающим логический контроллер, пусковую и коммутационную аппаратуру. В случае работы системы в нескольких режимах для поддержания стабильного разрежения необходимо изменять частоту вращения двигателя вакуумного насоса, тогда шкаф управления комплектуется частотным преобразователем.

Чертеж шкафа управления

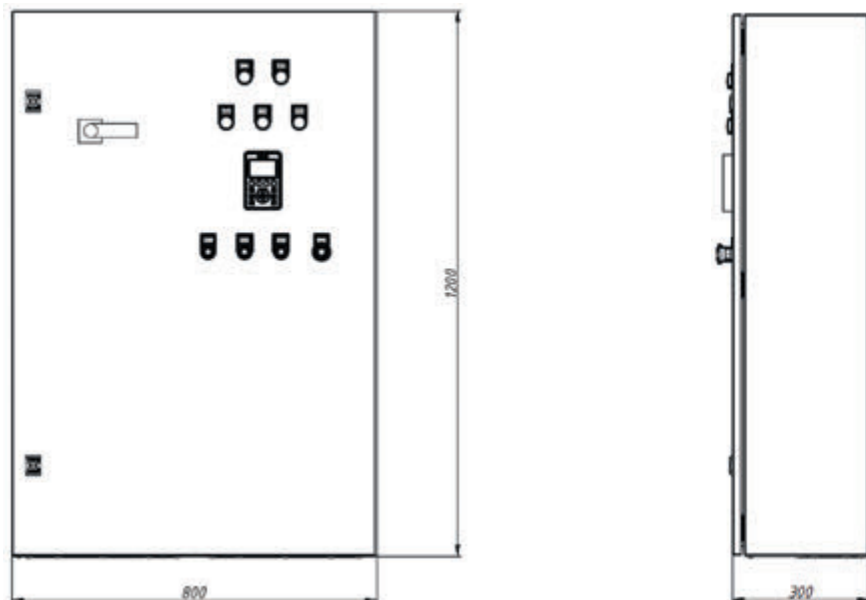

Основные технические данные и характеристики

Напряжение питания шкафа ~380 В, 50Гц

Напряжение питания цепей управления 24В DC

Степень защиты не менее IP 55

Пульт управления

Пульт управления (ПУ) предназначен для удаленного пуска и остановки системы пылеуборки и контроля ее статуса.

Чертеж пульта управления

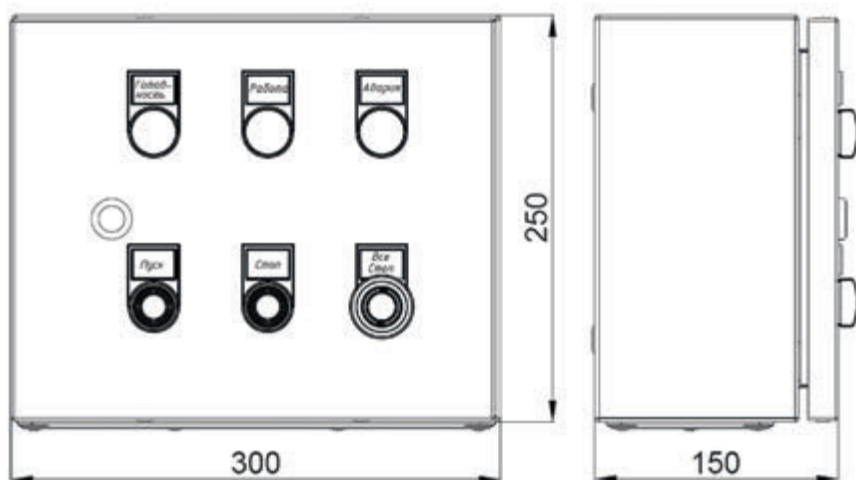

Основные технические данные и характеристики

Напряжение питания пульта 24В DC

Степень защиты не менее IP 64

УСТРОЙСТВО РАЗГРУЗКИ СОБРАННОГО МАТЕРИАЛА

Система шлюзовой выгрузки

Общий технический чертеж

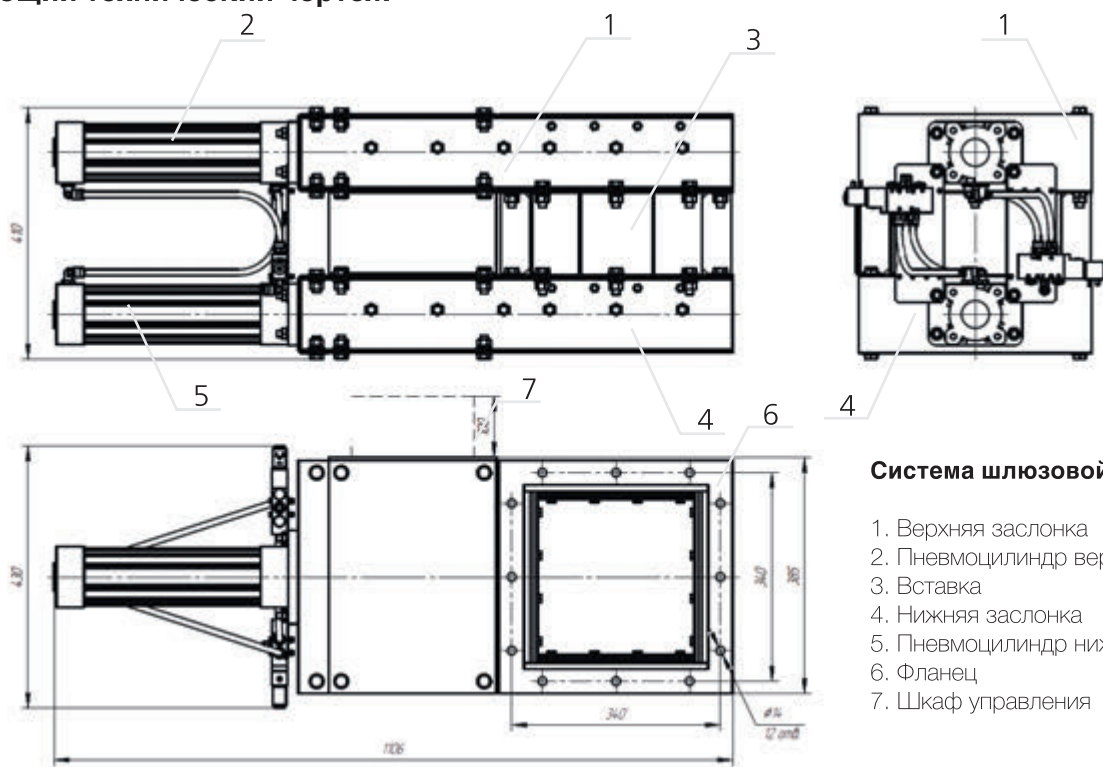

Система шлюзовой выгрузки состоит:

1. Верхняя заслонка
2. Пневмоцилиндр верхней заслонки
3. Вставка
4. Нижняя заслонка
5. Пневмоцилиндр нижней заслонки
6. Фланец
7. Шкаф управления

Принцип работы

1. При включении системы шлюзовой выгрузки нож верхней заслонки (поз. 1) при помощи пневмоцилиндра (поз. 2) перемещается по горизонтальной оси в крайнее противоположное состояние, открывая отверстие для выгрузки материала из бункера фильтра-сепаратора.
2. Нож задерживается в открытом состоянии на 2–3 секунды. За это время материал ссыпается во внутреннее пространство вставки (поз. 3) корпуса системы шлюзовой выгрузки.
3. Нож верхней заслонки (поз. 1) перемещается в исходное состояние, герметично закрывая выпускное отверстие бункера фильтра-сепаратора.
4. Нож нижней заслонки (поз. 4) при помощи пневмоцилиндра (поз. 5) перемещается по горизонтальной оси в противоположное крайнее состояние. Нож задерживается в данном положении на 2–3 секунды, открывая отверстие для выгрузки материала из корпуса системы шлюзовой выгрузки (поз. 3) в нижестоящую емкость.
5. После закрытия выпускного отверстия ножом нижней заслонки (поз. 4) цикл работы системы шлюзовой выгрузки повторяется сначала до выключения.

Емкость для сбора материала – бочка 140 л

Общий технический чертеж

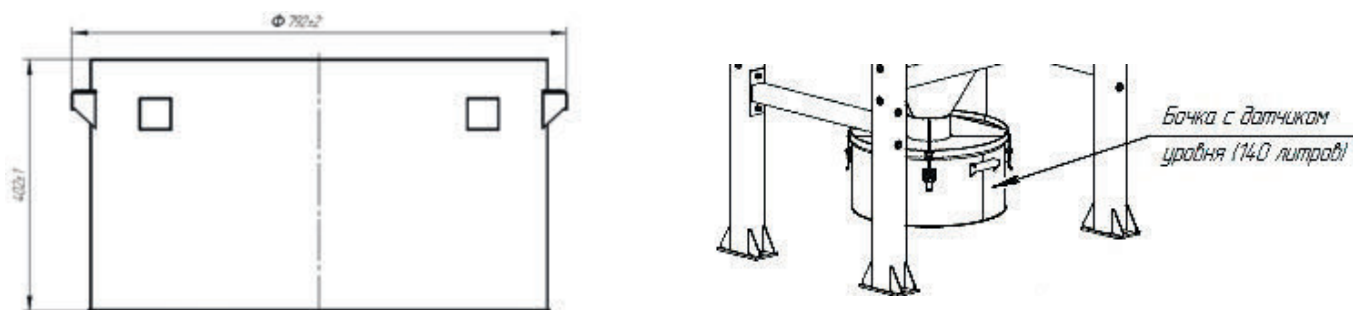

ВАКУУМНЫЕ ТРУБОПРОВОДЫ И ЭЛЕМЕНТЫ СИСТЕМЫ

Сеть вакуумных трубопроводов прокладывается по существующим конструкциям производственного помещения. Быстроразъемная конструкция позволяет в короткое время демонтировать отдельные элементы для проведения работ. В таблице представлены типовые диаметры труб и фасонных элементов, диаметры 57/64/89/219 – по запросу.

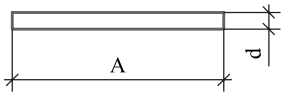
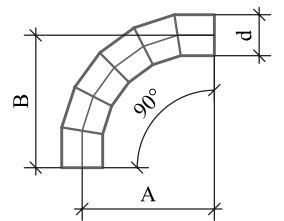
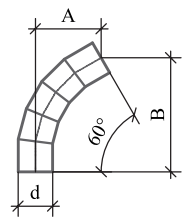
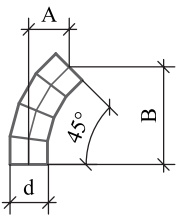
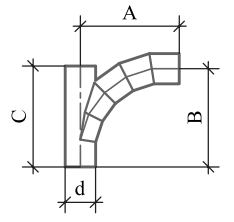
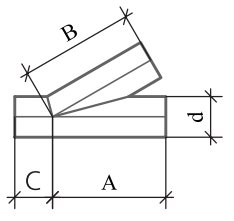
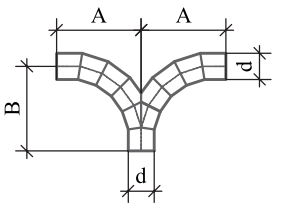
Наименование	Эскиз	Размеры, мм				Толщина стенки, мм	Вес, кг
		d	A	B	C		
Трубопровод		76	2800			1,5	7,7
		108	2800			7,7	21,8
		127	2800			4,0	34,0
		159	2800			5,0	53,2
Отвод О1 a = 90°		76	300	300		1,5	1,4
		108	390	390		3,0	5,0
		127	460	460		4,0	9,2
		159	550	550		5,0	17,1
Отвод О3 a = 60°		76	172	298		1,5	1,0
		108	217	376		3,0	3,6
		127	256	443		4,0	6,7
		159	301	521		5,0	12,3
Отвод О4 a = 45°		76	113	272		1,5	0,9
		108	139	335		3,0	3,0
		127	164	395		4,0	5,4
		159	190	459		5,0	9,9
Тройник Т1 a = 90°		76	300	300	360	1,5	2,3
		108	390	390	450	3,0	7,9
		127	460	460	550	4,0	15,5
		159	550	550	630	5,0	28,8
Тройник Т2 a = 30°		76	360	250	90	1,5	1,7
		108	450	315	110	3,0	5,5
		127	550	420	120	4,0	11,9
		159	630	455		5,0	20,9
Тройник Т3 γ = 90°		76	300	262		1,5	2,8
		108	390	336		3,0	10,5
		127	460	397		4,0	19,3
		159	550	471		5,0	36,5

Продувочный клапан

Принцип работы

Продувочный клапан служит для очистки вакуумного трубопровода от возможных остатков материала в системе. Устанавливается в самом удаленном конце ветви вакуумного трубопровода либо в ветвях системы, при ее высокой разветвленности.

Характеристики продувочного клапана

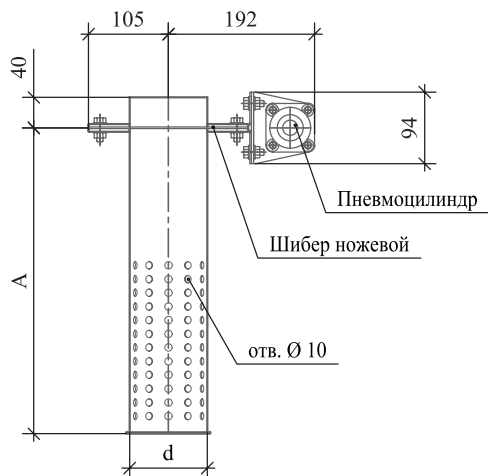

Размеры, мм		Вес, кг/м
d	A	
70	420	8
100	600	11

Хомут монтажный

Хомут монтажный используется для монтажа труб и фасонных элементов вакуумного трубопровода. Позволяет быстро монтировать и демонтировать элементы системы при необходимости.

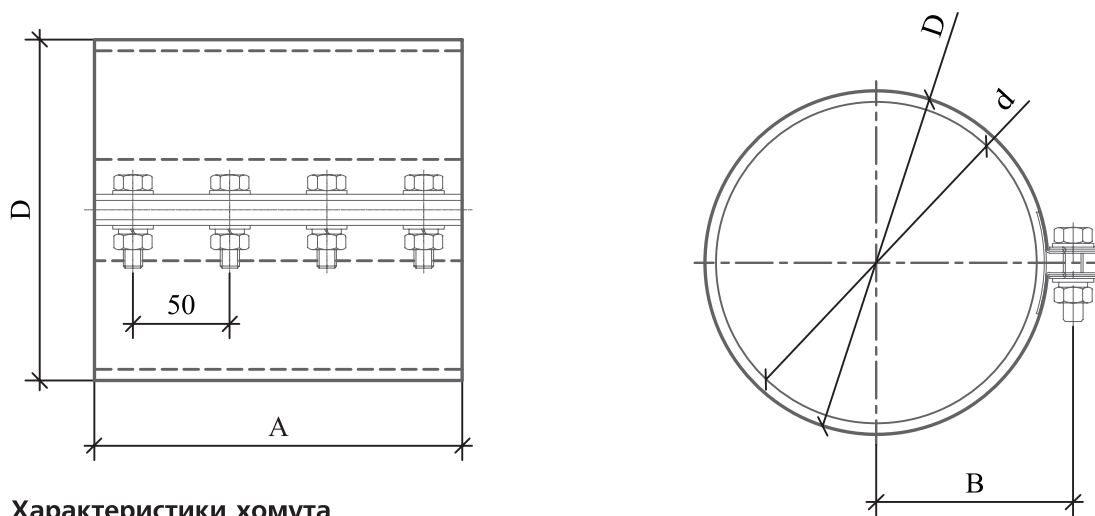

Характеристики хомута

Размеры, мм				Вес, кг/м
d	D	A	B	
50	60	70	45	0,4
70	80	100	55	0,5
100	110	140	68	0,75
159	176	190	101	1,4



БЫСТРОРАЗЪЕМНЫЕ СОЕДИНЕНИЯ И ШЛАНГИ

Пневморозетка

PERROT – это быстроразъемные соединения, которые используются для соединения между собой трубопроводов, рукавов и шлангов.

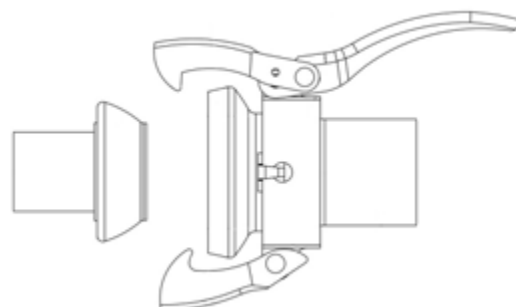

Шланги полиуретановые абразивостойкие RH-PUR EXF, RH-PUR EXH, RH-PUR EXH Plus



Характеристики шлангов

Наименование	Внутренний диаметр, мм	Избыточное давление, бар	Вакуум, мм вод. ст.	Радиус изгиба, мм	Наружный диаметр, мм	Вес, кг/м	Артикул	Стандартная длина, м
RH-PUR EXF	51	1,70	5200	57	57	0,63	88500	5/10/15/20
RH-PUR EXH		2,90	8000	90	61	0,85	88385	
RH-PUR EXF	70	1,12	3750	76	76	0,76	88587	5/10/15/20
RH-PUR EXH		2,25	6750	120	80	1,09	88389	
RH-PUR EXH	102	1,50	4500	250	112	1,70	88393	5/10/15
RH-PUR EXH Plus	102	2,10	8900	500	113	1,82	88235	5/10

Конструкция/материал

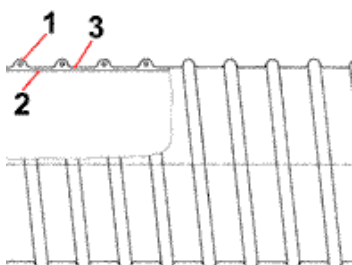

1. Армирующая спираль: омедненная пружинная сталь
2. Стенка шланга: 100%-й полиуретан
3. Толщина стенки между спиральями: в зависимости от диаметра

АКСЕССУАРЫ ДЛЯ УБОРКИ

Насадка щелевая для уборки больших количеств материала (аварийные просыпы)

Предназначена для уборки материала «из кучи».

Производится разных диаметров, для разной производительности от 50 мм до 100 мм.

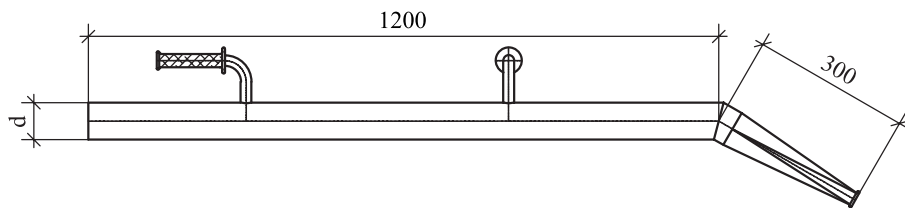

Насадка напольная для уборки тонких и толстых слоев пыли с пола и оборудования

Предназначена для уборки пыли с пола и оборудования.

Производится разных диаметров, для разной производительности от 50 мм до 80 мм.

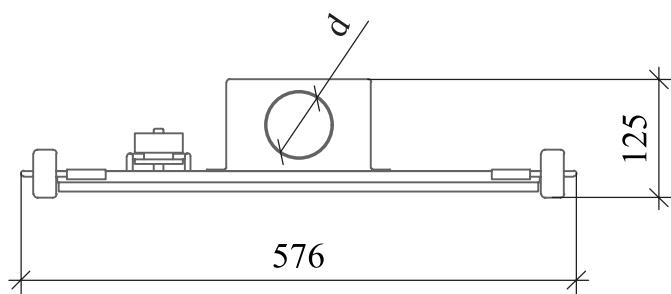

Держатель для напольной насадки

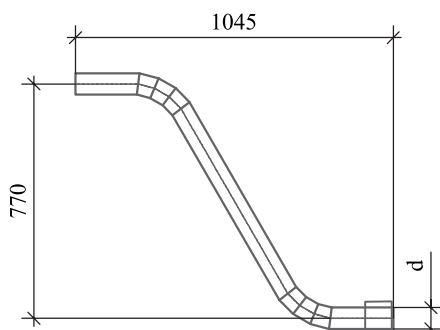

Насадка для очистки одежды и небольших поверхностей



Наименование	Диаметр d, мм		Материал
Насадка щелевая для уборки больших количеств материала	50	70	нержавеющая сталь
	80	100	
Насадка напольная для уборки тонких и толстых слоев пыли с пола и оборудования	50		алюминий, оцинкованная сталь
	70	80	нержавеющая сталь
Насадка для очистки одежды и небольших поверхностей	40		алюминий, оцинкованная сталь
Держатель для напольной насадки	50		нержавеющая сталь
	70	80	алюминий, оцинкованная сталь
			нержавеющая сталь

ДОПОЛНИТЕЛЬНЫЕ ДАННЫЕ

Требования к сжатому воздуху

Рабочее давление сжатого воздуха для регенерации должно быть не менее 5 атм. (бар). Сжатый воздух для регенерации фильтров всего модельного ряда (кроме фильтров с механическим встряхиванием) делится на классы согласно таблице ниже (по возможности использования его для регенерации фильтров).

Класс	Способ подвода сжатого воздуха	
	Непосредственно к фильтру	Через влагомаслоотделитель
1	Идеально	Идеально
2	Оптимально	Оптимально
3	Можно	Оптимально
4	Нежелательно	Можно
5	Нельзя	Нежелательно
6	Нельзя	Нельзя

Деление сжатого воздуха на классы производится согласно стандарту DIN ISO 8573-1 по следующим критериям:

Класс	Содержание примесей				
	Механические примеси		Влага		Масло
	Размер частиц, мкм (макс)	Плотность, мг/м ³ (макс)	Точка росы, °C	Содержание влаги, мг/м ³	Остаточное содержание масла, мг/м ³
1	0,1	0,1	-70	3	0,01
2	1	1	-40	120	0,1
3	5	5	-20	880	1
4	15	8	3	6000	5
5	40	10	7	7800	
6			10	9400	

Влагомаслоотделитель

На фильтрах указанных серий применяется влагомаслоотделитель с присоединительным размером 1/2".

Окраска оборудования

Оборудование окрашивается в синий цвет (RAL 5012). При необходимости штучного изготовления могут быть согласованы другие цвета.

Способы выгрузки пыли

Вакуумные установки комплектуются для выгрузки пыли бочками-контейнерами либо через разгрузочное устройство в мешок биг-бэг.

При необходимости вакуумные установки могут комплектоваться узлом выгрузки: система шлюзовой выгрузки.

RGS AD46/60

ПРОМЫШЛЕННЫЙ ПЫЛЕСОС С ПРИВОДОМ ОТ СЖАТОГО ВОЗДУХА



Описание

Промышленные пылесосы серии AD предназначены для работы в зонах, где использование электрических сетей осложнено или невозможно.

Принцип работы основан на эффекте Вентури. Приводом каждого пылесоса является трубка Вентури, в сужении которой происходит значительный рост скорости воздушного потока и создается зона низкого давления (вакуума).

Работа может быть обеспечена компрессором, либо подключением к централизованной системе подачи сжатого воздуха (5–7 бар).

Подходит для сбора широкого диапазона невзрывоопасных материалов.

Отрасли

- металлургия,
- машиностроение,
- фармацевтика,
- химическая промышленность,
- судостроение,
- целлюлозно-бумажная промышленность.

Преимущества

- компактность и мобильность,
- большой объем контейнера для сбора пыли,
- легкость в управлении.

Особенности

- пневматический эжектор (система Вентури),
- компактный размер корпуса — 460 мм,
- система ручного встряхивания,
- манометр для контроля давления сжатого воздуха,
- звездообразный фильтр из полиэстера для пыли "L"-класса,
- съемный контейнер для сбора мусора объемом 65 л,
- конструкция для легкого опустошения и очистки резервуаров/баков станков.

Технические характеристики	Значение
Расход сжатого воздуха, л.норм./ мин.	1200
Разрежение макс, мбар	280
Максимальный воздушный поток, м ³ /ч	400
Главный фильтр (полиэстер антистатик), м ²	1,9, Ø 460
Емкость контейнера нерж. сталь, л	65
Диаметр всасывающего патрубка, мм	70
Уровень шума, Дб	72
Габариты, мм	680x740x1350(h)
Вес, кг	60

Аксессуары для уборки Ду 50 — КИТ 70/50 K.AC.015

- Переходник 70/50,
- S-образная труба Ду 50 мм,
- Насадка для пола с колесами Ду 50 мм – 400 мм,
- Щелевая насадка Ду 50 мм – 500 мм,
- Щетка круглая Ду 50 мм – 100 мм,
- Соединитель Ду 50 мм,
- Насадка конусная (NRB) Ду 50 мм,
- Манжеты Ду 50 мм (полиуретан),
- Шланг полиуретановый Ду 50 мм – 3 м.

RGS A104 OIL

ТРЕХФАЗНЫЙ ПРОМЫШЛЕННЫЙ ПЫЛЕСОС ДЛЯ МАСЕЛ



Описание

Промышленный трехфазный пылесос является одним из самых универсальных решений из серии аппаратов, позволяющих не только собирать масла, смешанные с деревянной или металлической стружкой, но и отфильтровывать их.

Пылесос оснащен системой возврата очищенного масла и возврат ее обратно в станок.

Отрасли

- металлообрабатывающая промышленность,
- машиностроение,
- строительная сфера,
- судостроение.

Преимущества

- компактность и мобильность,
- одновременное всасывание жидкостей и твердых частиц,
- высокая продолжительность работы,
- сокращение времени на очистку от СОЖ на 80%,
- экономия дорогостоящей жидкости СОЖ.

Особенности

- трехфазный двигатель в вакуумном насосе,
- автоматическая система остановки жидкости,
- датчик контроля уровня жидкости,
- обратный клапан, позволяющий реверсировать поток воздуха, всасываемый насосом, и с его помощью выталкивать жидкость,
- два резервуара: один — для стружки, второй — для слива отделенной жидкости,
- быстрое извлечение и очистка баков для сбора мусора,
- встроенный фильтр масляного тумана.

Технические характеристики	Значение
Напряжение В/Гц/А	400/50/16
Мощность, кВт	3
Разрежение макс, мбар	300
Максимальный воздушный поток, м³/ч	320
Емкость контейнера, л	100
Емкость контейнера, л	40
Диаметр всасывающего патрубка, мм	70
Уровень шума, Дб	77
Габариты, мм	780x640x1600(h)
Вес, кг	115
Защита, IP	55

Аксессуары для уборки Ду 50 — КИТ 70/50 К.АС.046

- Шланг полиуретановый 3 м, Ду 50 мм,
- Редуктор 70/50,
- Соединение Ду 50 мм,
- Манжеты полиуретановые Ду 50 мм — 2 шт.,
- Насадка коническая, маслостойкая Ду 50 мм.

Сливной шланг в комплект поставки не входит!



RGS A62PX1.3GD (ATEX)

ТРЕХФАЗНЫЙ ПРОМЫШЛЕННЫЙ ПЫЛЕСОС



Описание

Трехфазный промышленный пылесос из группы специально разработанного оборудования серии ATEX для сбора взрывоопасной пыли в зонах риска на предприятиях.

Для эксплуатации в зоне 22 ATEX (ГОСТ 30852.9-2002).

Компактный размер корпуса позволяет легко собирать пыль в небольших помещениях.

Отрасли

- сельскохозяйственная промышленность;
- пищевая промышленность,
- фармацевтическая промышленность

Преимущества

- компактность и мобильность,
- трехфазный асинхронный мотор,
- большой объем контейнера для сбора пыли,
- легкость в управлении.

Особенности

- компактный размер корпуса — 460 мм,
- трехфазный асинхронный мотор,
- система ручного встряхивания,
- звездообразная форма фильтра,
- контейнер для сбора пыли объемом 65 л.

Технические характеристики	Значение
Напряжение В/Гц/А	400/50/16
Мощность, кВт	2,6
Разрежение макс, мбар	300
Максимальный воздушный поток, м3/ч	320
Главный фильтр (полиэстер), м2	1,9, Ø 460
Емкость контейнера, л	65
Диаметр всасывающего патрубка, мм	70
Уровень шума, Дб	77
Габариты, мм	640x770x1620(h)
Вес, кг	77
Защита, IP	55
Маркировка Ex	II 3G T4 II3D T135°C

Аксессуары для уборки Ду 40 — КИТ 70/40 К.АС.002.2GD

- Переходник 70/40 (нерж. сталь),
- S-образная труба Ду 40 мм (нерж. сталь),
- Насадка для пола с колесами Ду 40 мм – 400 мм,
- Щелевая насадка Ду 40 мм – 500 мм (нерж. сталь),
- Щетка круглая Ду 40 мм – 80 мм,
- Соединитель Ду 40 мм (нерж. сталь),
- Насадка конусная (NRB) Ду 40 мм,
- Манжеты Ду 40 мм (полиуретан электропроводный),
- Шланг полиуретановый (электропроводный) Ду 40 мм – 3 м.

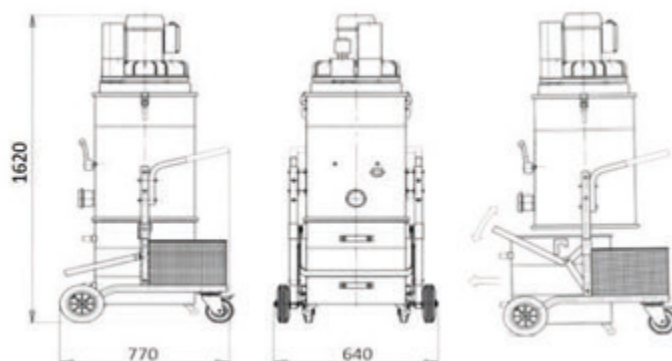

RGS A64PK

ТРЕХФАЗНЫЙ ПРОМЫШЛЕННЫЙ ПЫЛЕСОС



Описание

Универсальный промышленный трехфазный пылесос для сбора широкого диапазона не взрывоопасных материалов.

Подходит для непрерывной работы.

Отрасли

- производство строительных материалов;
- деревообработка;
- химическая промышленность;
- металлообработка.

Преимущества

- компактность и мобильность;
- высокая мощность всасывания до 4 кВт;
- универсальность использования для различного ряда задач по удалению пыли и других загрязнений на предприятиях;
- экологичность: предотвращает загрязнение окружающей среды;
- безопасность сотрудников: оператор не контактирует с пылью при процессе очистки фильтра.

Особенности

- компактный размер корпуса — 460 мм;
- трехфазный асинхронный двигатель;
- система ручного встряхивания;
- индикатор мощности всасывания для регулировки уровня засорения фильтра;
- специальная звездообразная форма фильтра;
- контейнер для сбора мусора объемом 65 л;

Аксессуары для уборки Ду 50 — КИТ 70/50 К.АС.015

- компактный размер корпуса — 460 мм;
- трехфазный асинхронный двигатель;
- система ручного встряхивания;
- индикатор мощности всасывания для регулировки уровня засорения фильтра;
- специальная звездообразная форма фильтра;
- контейнер для сбора мусора объемом 65 л;

Технические характеристики	Значение
Напряжение В/Гц/А	400/50/16
Мощность, кВт	4
Разрежение макс, мбар	300
Максимальный воздушный поток, м3/ч	410
Главный фильтр (полиэстер), м2	1,9, Ø 460
Емкость контейнера, л	65
Диаметр всасывающего патрубка, мм	70
Уровень шума, Дб	77
Габариты, мм	640x770x1620(h)
Вес, кг	82
Защита, IP	55

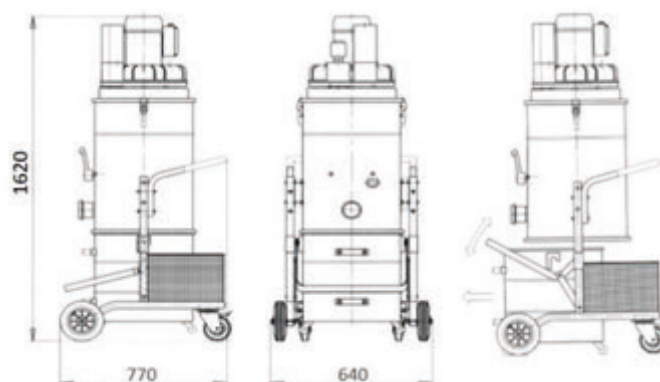

RGS A1056

ТРЕХФАЗНЫЙ ПРОМЫШЛЕННЫЙ ПЫЛЕСОС



Описание

Высокомощный промышленный пылесос для сбора различных не взрывоопасных материалов на промышленных объектах, который идеально подходит для интенсивной работы и больших нагрузок.

Трехфазный асинхронный двигатель обеспечивает непрерывное использование 24/7.

Отрасли

- машиностроение,
- металлообрабатывающая промышленность,
- энергетика,
- строительный сектор,
- сельскохозяйственная промышленность,
- пищевая промышленность,
- деревообработка.

Преимущества

- компактность и мобильность,
- высокая мощность всасывания до 7,5 кВт,
- универсальность использования для различного ряда задач по удалению пыли и других загрязнений на предприятиях,
- быстрое извлечение и очистка баков от пыли и мусора,
- большая площадь фильтрации — 3,4 м².

Особенности

- трехфазный асинхронный мотор с большой мощностью,
- индикатор мощности всасывания для регулировки уровня засорения фильтра,
- звездообразный фильтр Ø 560 мм с большой поверхностью фильтрации 3,4 м²,
- бак для сбора пыли и мусора Ø 560 мм объемом 175 л,
- ручной встряхиватель в верхней части фильтра,
- вспомогательный обходной клапан,
- аппарат доступен в исполнении из нержавеющей стали,
- электронная панель управления для плавного запуска мотора.

Аксессуары для уборки Ду 70 — KIT 100/70 K.AC.011

- Переходник 100/70,
- S-образная труба Ду 70 мм,
- Насадка для пола с колесами Ду 70 мм – 500 мм,
- Щелевая насадка Ду 70 мм – 500 мм,
- Щетка круглая Ду 70 мм – 100 мм,
- Соединитель Ду 70 мм,
- Насадка конусная (NRB) Ду 70 мм,
- Манжеты Ду 70 мм (полиуретан)
- Шланг полиуретановый Ду 70 мм – 3 м.

Технические характеристики	Значение
Напряжение В/Гц/А	400/50/32
Мощность, кВт	7,5
Разрежение макс, мбар	520
Максимальный воздушный поток, м ³ /ч	540
Главный фильтр (полиэстер), м ²	3,2- Ø 560
Емкость контейнера, л	175
Диаметр всасывающего патрубка, мм	100
Уровень шума, Дб	74
Габариты, мм	740x1570x1620(h)
Вес, кг	375
Защита, IP	55

RGS ONE 33 ECO

ПРОМЫШЛЕННЫЙ ПЫЛЕСОС



Описание

Компактный маневренный пылесос итальянского производителя RGS серии однофазных промышленных пылесосов для сбора различных видов пыли и мусора в производственных помещениях.

Промышленный пылесос выполнен из высококачественных материалов, что обеспечивают возможность эксплуатации в сложных условиях и гарантируют продолжительный срок службы.

Отрасли

- строительный сектор,
- деревообработка,
- химическая промышленность,
- металлообработка,
- агропромышленность,
- пищевая промышленность

Преимущества

- эффективность: звездообразная форма фильтра обеспечивает высокую мощность всасывания и легкость в эксплуатации,
- универсальное решение для удаления различного вида пыли и других загрязнений на предприятиях,
- экологичность: удаление пыли без распространения в окружающую среду,
- безопасность: при очистке фильтра обеспечивается отсутствие контакта оператора с пылью,
- компактность и маневренность аппарата,
- легкость в управлении.

Особенности

- компактный размер корпуса — 460 мм,
- система ручного встряхивания,
- специальная звездообразная форма фильтра,
- мусорный бак объемом 39 л,
- однофазные щеточные двигатели,
- независимые переключатели в каждом двигателе.

Технические характеристики	Значение
Вес, кг	56
Габаритные размеры, мм	780*640*1210
Давление (мбар)	210
Макс. расход воздуха (м3/ч)	170
Мощность (Вт)	3,3
Напряжение (В)	230V/50-60Гц
Объем контейнера (л)	39
Площадь фильтра (см2)	19 000
Уровень шума, dB(A)	74,3

ВАКУУМНЫЕ АВТОПОГРУЗЧИКИ SIBILLA

Область применения

Мощные и универсальные вакуумные автопогрузчики могут всасывать все типы материалов: гравий и булыжники диаметром до 60 мм, либо пыль, грязь или жидкость.

Все версии с дизельными приводом (D) имеют независимые двигатели, позволяющие существенно сократить потребление топлива при своей работе и использовать шасси клиента для установки на него оборудования.

Возможно исполнение с электродвигателем (E). Уборка и транспортировка больших объемов материала до 40 т/ч.

График производительности установок по моделям
(со шлангом длиной 15м)

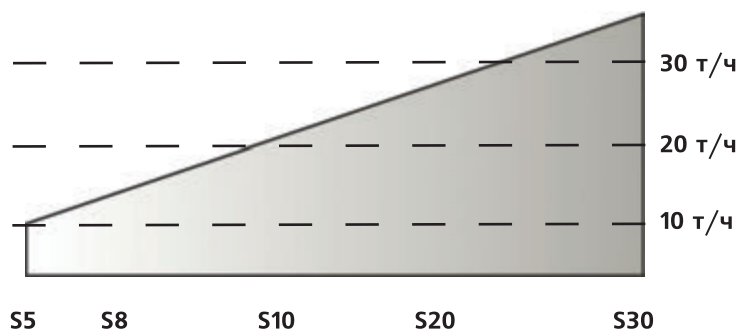

Накопители

Мы предлагаем накопители различного типа, емкостью от 3 до 12 м³, оснащенные высокоэффективным циклоном или встроенным фильтром: в особых случаях оба решения могут быть выполнены на одном накопителе.



Платформы

Установка платформы может быть осуществлена на грузовик или трейлер, либо на грузовик с гидравлическим захватом. В этом случае один и тот же автомобиль может быть использован для различных целей.

Вакуумные погрузчики Sibia

Модель платформы	S10	S20	S24	S30	S40	S50
Мощность установки, кВт	66	97	100	127	152	261
Максимальный вакуум, мБар	700	700	850	800	900	940
Максимальный поток воздуха, м³/ч	2000	3200	3400	4000	6000	10 400
Доступное шасси	Информация предоставляется по запросу					
Производительность на удалении 15 м, т/ч	10	15	16	25	35	40
Возможность установки манипулятора	нет	нет	да	да	да	да
Дорожная подметальная оснастка	нет	нет	нет	нет	да	да
Размер частиц, мм	0,5–60	0,5–80	0,5–70	0,5–90	0,5–100	0,5–100
Диаметр шланга, мм	70–100	100–120	100–120	120–150	150–200	200–250



S10



S20



S24



S30



S40

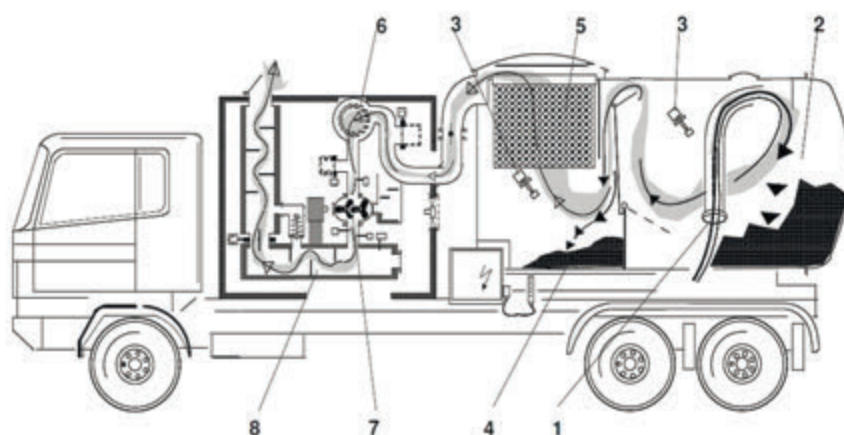

Принцип работы вакуумного автопогрузчика

- | | | |
|----------------------------------|----------------------------------|----------------------|
| 1. Входной патрубок | 2. Емкость для мусора - 1 контур | 3. Датчик уровня |
| 4. Емкость для мусора - 2 контур | 5. Фильтр – основной | 6. Фильтр – защитный |
| 7. Насос "Рутс" | 8. Шумоглушитель | |

ОПРОСНЫЙ ЛИСТ

1. Контактные данные

Название компании:	Телефон:
Контактное лицо:	E-mail:
Фактический адрес:	
Наименование или номер участка производства:	

2. Выбор общего описания задачи

1. Пыль, осевшая из воздуха, лежит тонким слоем на полу, строительных конструкциях.

Аксессуар – щетка с колесными опорами.



Толщина слоя, образующегося между уборками, мм:	<input type="checkbox"/> до 0,25	<input type="checkbox"/> до 0,5	<input type="checkbox"/> до 1,0
	<input type="checkbox"/> до 2,0	<input type="checkbox"/> до 4,0	<input type="checkbox"/> до 8,0
Общая площадь, подлежащая уборке, м ² :			
Количество операторов, одновременно занятых на уборке помещения, чел.:			
Требуемая продолжительность уборки, ч.:			

2. Пыль или просыпь кускового материала и лежит в кучах у источника выделения.

Аксессуар – щелевая насадка.



Требуемая производительность по материалу каждого оператора, м ³ /ч:	<input type="checkbox"/> до 0,1	<input type="checkbox"/> до 0,2	<input type="checkbox"/> до 0,4
	<input type="checkbox"/> до 0,8	<input type="checkbox"/> до 1,6	<input type="checkbox"/> до 3,2
Общая площадь, подлежащая уборке, м ² :			
Количество операторов, одновременно занятых на уборке помещения, чел.:			
Требуемая продолжительность уборки, ч.:			

3. Собираемый материал забирается из-под кожуха источника выделения (сварочная горелка с отсосом / пост абразивной зачистки).



Расход воздуха, определенный производителем местного отсоса (присоединительный диаметр), м ³ /ч:	<input type="checkbox"/> 100–150 (Ø 32 мм)	<input type="checkbox"/> 200–250 (Ø 38 мм)
	<input type="checkbox"/> 300–350 (Ø 50 мм)	<input type="checkbox"/> 500–600 (Ø 70 мм)
Количество одновременно подключаемых к системе точек отбора / операторов, чел.:		

3. Описание окружающей среды

Температура и влажность воздуха окружающей среды в местах уборки, °С, %. Категория помещения по взрывопожарной опасности.		
Окружающий воздух:	<input type="checkbox"/> Сухой	<input type="checkbox"/> Влажный
	<input type="checkbox"/> Маслянистый	<input type="checkbox"/> Пыльный
Температура и влажность воздуха в месте размещения оборудования, °С, %. Категория помещения по взрывопожарной опасности.		
Требуемая степень защиты электрооборудования	IP _____ / Ex _____	

4. Описания и свойства собираемого материала

Наименование материала:			
Насыпная плотность:	<input type="checkbox"/> Легкий $\rho < 1.0 \text{ т/м}^3$	<input type="checkbox"/> Средний $1.0 < \rho < 2.0 \text{ т/м}^3$	
	<input type="checkbox"/> Тяжелый $2.0 < \rho < 5.0 \text{ т/м}^3$	<input type="checkbox"/> Очень тяжелый $\rho > 5.0 \text{ т/м}^3$	
Характеристика собираемого материала:	<input type="checkbox"/> Сухой	<input type="checkbox"/> Влажный	<input type="checkbox"/> Абразивный
	<input type="checkbox"/> Маслянистый	<input type="checkbox"/> Жидкий	<input type="checkbox"/> Кислотный
	<input type="checkbox"/> Токсичный	<input type="checkbox"/> Жирный	<input type="checkbox"/> Липкий
	<input type="checkbox"/> Электропроводный	<input type="checkbox"/> Диэлектрик	
Текучесть материала:	<input type="checkbox"/> Хорошая	<input type="checkbox"/> Плохая	<input type="checkbox"/> _____ угол текучести
Температура материала:	<input type="checkbox"/> Холодный $< 0^\circ\text{C}$	<input type="checkbox"/> Горячий $50 - 100^\circ\text{C}$	
	<input type="checkbox"/> Обычный $0 - 50^\circ\text{C}$	<input type="checkbox"/> Очень горячий $> 100^\circ\text{C}$	
Взрывоопасность:	<input type="checkbox"/> Взрывоопасный	<input type="checkbox"/> Невзрывоопасный	<input type="checkbox"/> Kst max = _____
Требуемое исполнение оборудования:	<input type="checkbox"/> Кислотостойкое	<input type="checkbox"/> Общепромышленное	
	<input type="checkbox"/> Антистатическое	<input type="checkbox"/> Взрывозащищенное	

5. Утилизация собранной пыли и отработавшего воздуха

Способ накопления собранного материала для утилизации:	<input type="checkbox"/> BigBag	<input type="checkbox"/> Контейнер
	<input type="checkbox"/> Бочка 200 л	<input type="checkbox"/> Бункер-накопитель, для выгрузки в авто / жд транспорт
Возврат в технологический процесс:	<input type="checkbox"/> Непрерывно, в существующий бункер / силос	
	<input type="checkbox"/> Через бункер-накопитель на конвейерную ленту	
	<input type="checkbox"/> Пневмотранспортом в отдельно стоящий силос	
Выброс очищенного воздуха:	<input type="checkbox"/> В помещение цеха	<input type="checkbox"/> В атмосферу
Требуемая остаточная концентрация, мг/м ³		

6. Разграничение поставки

Энергоносители, предоставляемые Заказчиком:	<input type="checkbox"/> Осушенный сжатый воздух, точка росы не выше -20°C		
	<input type="checkbox"/> Электросеть 380В. Ограничение по мощности _____ кВт		
	<input type="checkbox"/> Компрессорное оборудование включить в объем поставки		
В объем поставки должны быть включены:	<input type="checkbox"/> Вакуумный насос, фильтр-сепаратор		
	<input type="checkbox"/> Шкаф управления системой		
	<input type="checkbox"/> Сеть трубопроводов, включая фасонные элементы и соединительные хомуты		
	<input type="checkbox"/> Уборочные аксессуары и шланги		
	<input type="checkbox"/> Комплект документации (паспорта, инструкции по монтажу и эксплуатации)		
	<input type="checkbox"/> Рабочая документация на систему в разделах ТХ, КМ, ЭМ		
	<input type="checkbox"/> Шефмонтаж системы	<input type="checkbox"/> Наладочные работы	<input type="checkbox"/> Обучение персонала

7. Дополнительные параметры

Пожалуйста, приложите к опросному листу строительные планы и разрезы помещения, подлежащего уборке, с нанесением контуров убираемой площадки, мест образования просыпи или рабочих постов, оборудуемых местным отсосом. Укажите на чертежах предполагаемое место размещения вакуумного оборудования и точки возврата собранной пыли в технологический процесс.

Заполненные опросные листы отсканируйте и отправьте по адресу info@sovplym.spb.ru.

Также Вы можете самостоятельно заполнить опросный лист «онлайн», перейдя в электронную версию опросного листа по QR-коду, расположенному справа.

Техническая консультация специалиста: 8 (800) 555-83-03



Внедрение вакуумных технологий очистки производства, кроме экономических и качественных показателей, способствует улучшению культуры и безопасности производства.

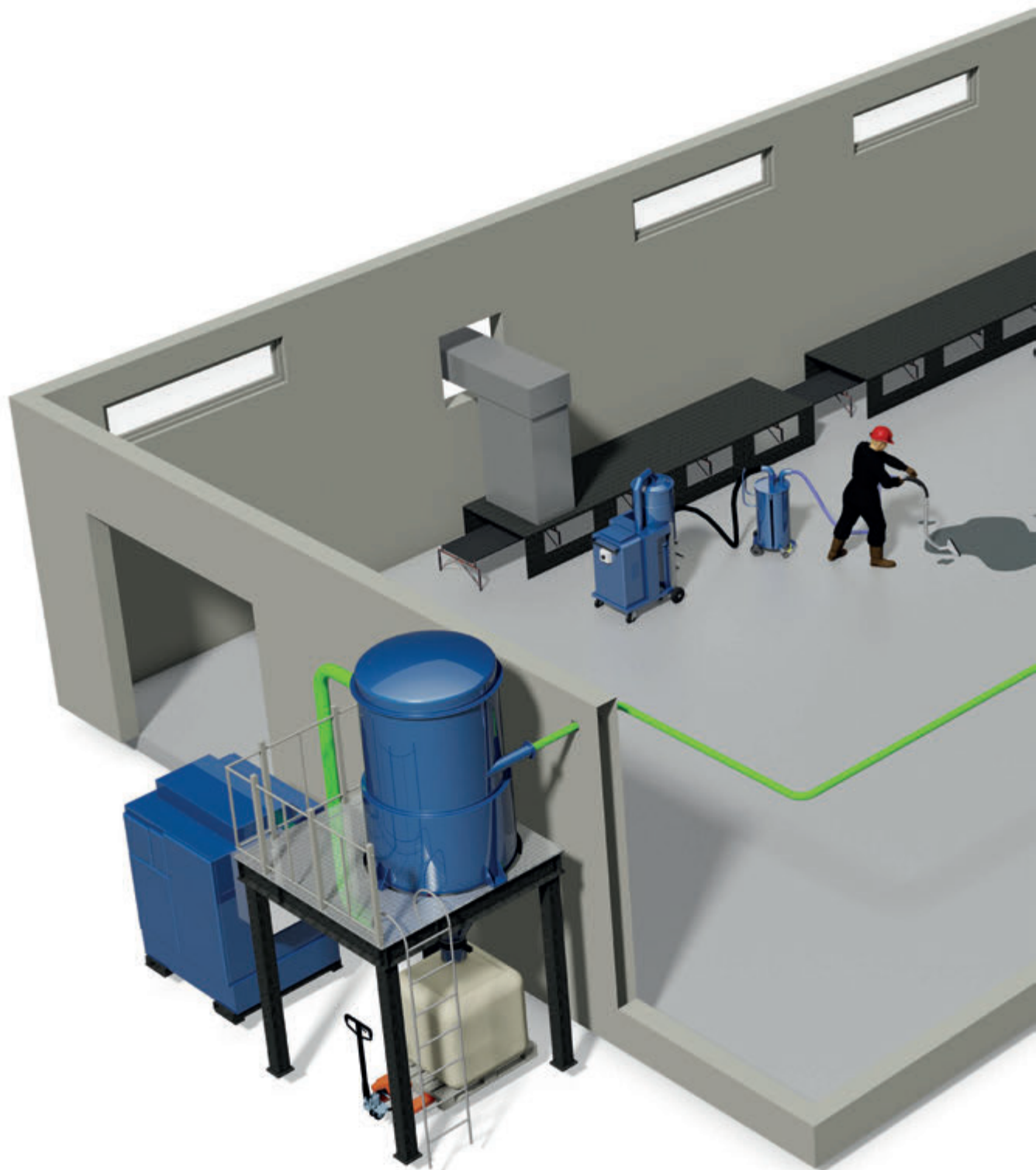

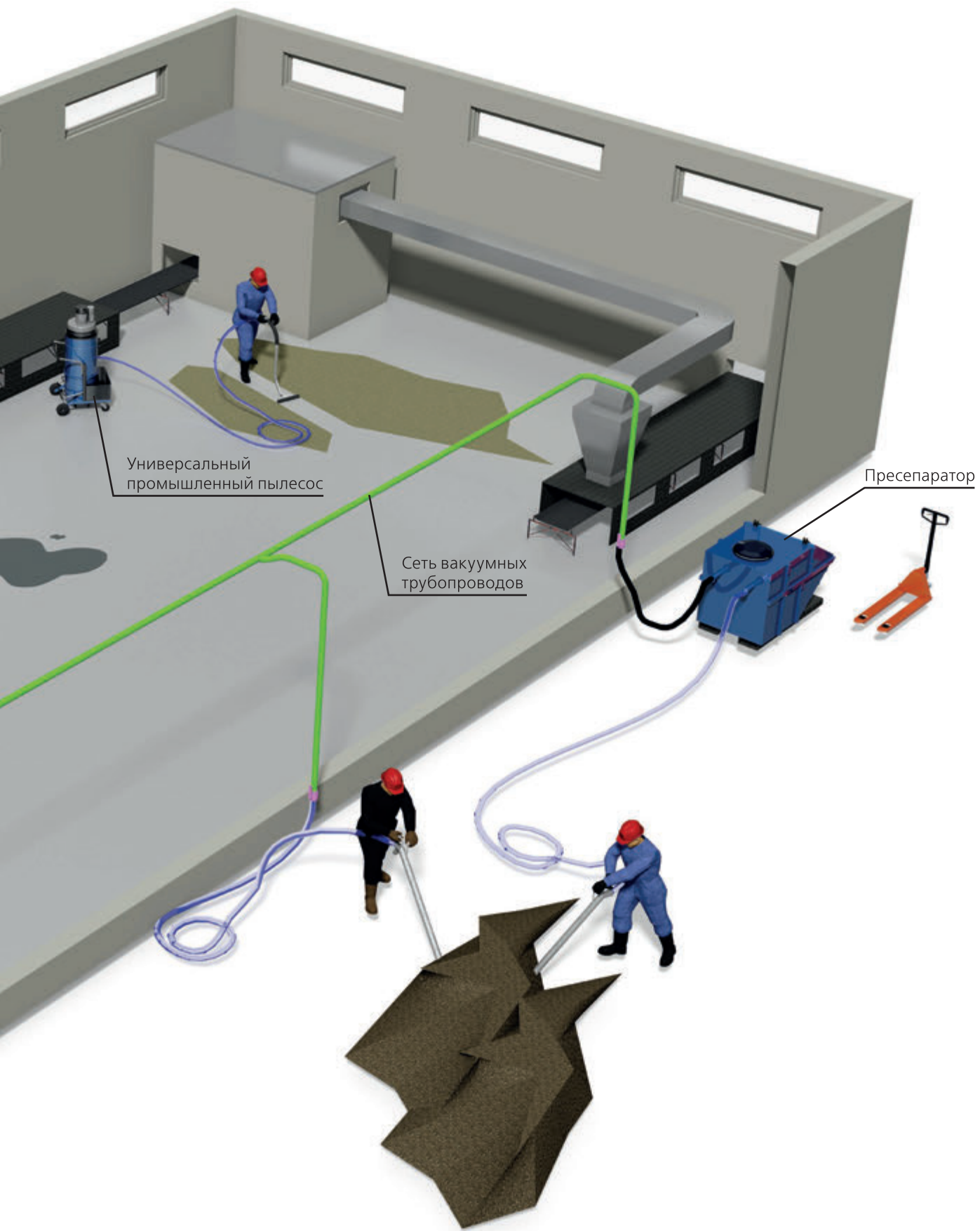

Универсальный
промышленный пылесос

Сеть вакуумных
трубопроводов

Пресепаратор

Филиалы и представительства:

АО «СовПлим»

195279, г. Санкт-Петербург,
шоссе Революции, д. 102, корп. 2
тел./факс: : +7 (812) 33-500-33
e-mail: info@sovplym.spb.ru
www.sovplym.ru

Московский филиал

111020, г. Москва,
ул. Крюковская, д. 23
тел./факс: +7 (495) 121-06-56
e-mail: msk@sovplym.com

Екатеринбургский филиал

620078, г. Екатеринбург,
ул. Коминтерна, д.16, оф. 311
тел./факс: +7 (343) 356-52-33
e-mail: ekb@sovplym.com

Сургутский филиал

628400, Тюменская обл., г. Сургут,
ул. 50 лет ВЛКСМ, д. 4/2
тел./факс: +7 (3462) 55-58-35
e-mail: sgt@sovplym.com

Нижегородский филиал

603034, г. Н. Новгород,
ул. Шлиссельбургская,
д. 23-В, офис 41
тел./факс: +7 (831) 214-72-10
e-mail: nnv@sovplym.com

Самарский филиал

443125, г. Самара,
ул. Губанова, д. 3, оф. 502
тел./факс: +7 (846) 205-99-63
e-mail: sam@sovplym.com

Казанский филиал

421001, Россия, Казань,
ул. Сибгата Хакима, д. 31, а/я 113
тел.: +7 (843) 520-70-70, 202-07-30
kazan@sovplym.spb.ru

Ростовский филиал

344000, г. Ростов-на-Дону,
ул. Вавилова, д. 62-В, оф. 315
тел./факс: +7 (863) 204-33-00
e-mail: rnd@sovplym.com

ООО «СовПлим-Сибирь»

630009, г. Новосибирск,
ул. Никитина, д. 20, офис 4
тел./факс: +7 (383) 335-85-86
e-mail: sovplym@sovplym.ru

ТОО «СовПлим-Казахстан»

100009, г. Караганда,
пр. Н. Абдирова, д. 3, оф. R-701
тел./факс: +7 (7212) 42-57-74
e-mail: kz@sovplym.ru

СП ООО «СовПлим»

100047, Ташкент,
Мирзо-Улугбекский район,
O'ZBEKISTON OVOZI KO'CHASI, 2-UY
тел./факс: +998 -78-113-00-11
e-mail: info.uzb@sovplym.com



www.sovplym.ru/contacts

Единый номер по РФ 8 (800) 555-83-03

